

KILPAILUSÄÄNNÖT

IV

Kenttäratsastus

Voimassa 1.2.2012 alkaen



Suomen Ratsastajainliitto ry
Radiokatu 20, 00093 SLU

Esipuhe

Näitä sääntöjä noudatetaan SRL:n alaisissa kilpailuissa 1.2.2012 lukien.

Muutokset vuoden 2011 sääntöihin on merkitty alleviivauksiin.

Uudet säännöt, joita ei ole ollut vuoden 2011 säännöissä, on *kursivoitu*.

Poistot on merkitty yliviivauksin.

Muutokset:

- 409.2 ja 409.7
- 433.2.
- 434.
- 435.3
- 440.
- Liite 4 A

Lisätietoja

Kenttäratsastuskomitea
Sääntövaliokunta

A. YLEISTÄ.....	5	413. HEVOSEN SOPIMATON KOHTELU (VRT. KS I)	12
400. KENTTÄRATSASTUS.....	5	414. VERRYTTELY	13
400.1. Kilpailumuodot ja vaativuusasteet	5	415. (VARALLA)	13
400.2. Osakokeet.....	5	416. ODOTTAMATTOMAT TILANTEET.....	13
400.3. Pitkä kilpailu	5	C. HEVOSTEN TARKASTAMINEN.....	13
400.4. Lyhyt kilpailu.....	5	417. TARKASTUSLAUTAKUNTA, TARKASTUKSET	13
400.5. Erikoiskilpailut	5	417.1. Pitkä kilpailu	13
400.6. Aluekilpailut.....	5	417.2. Lyhyt kilpailu	14
401. SIIJOITUS.....	5	418 - 419. (VARALLA).....	14
401.1. Henkilökohtainen kilpailu	5	D. KOULURATSASTUSKOE	14
401.2. SM-joukkuekilpailu ja joukkuekilpailu	6	420. KOULURATSASTUS	14
401.3. SM-kilpailu	6	421. ARVOSTELU JA TULOS	14
402. (VARALLA)	6	421.2. Pisteiden kirjaaminen	14
403. KENTTÄRATSASTUKSEN MUODOT	6	422. KILPAILUASU	14
B. ERITYISMÄÄRÄYKSET	6	423. SUITSITUS	15
404. TUOMARISTO JA ASIAANTUNTIJAT	6	424. SATULOINTI.....	15
404.1. Maastoratojen suunnittelija	6	E. KESTÄVYYSKOE JA MAASTOKOE	15
404.2. Tekninen asiantuntija	7	425. TARKOITUS	15
404.3. Tuomariston puheenjohtaja	7	425.1. Toimihenkilöiden tunnus.....	15
404.4. Koulukokeen tuomaristo.....	8	426. NOPEUS JA MATKAT	16
404.5. Estekokeen tuomaristo	8	427. (VARALLA)	16
404.6. Estekokeen ratamestari.....	8	428. AJANOTTO	16
404.7. Kestävyysskokeen estetuomari	8	429. AIKATAULU	16
404.8. Kansallinen Safety Officer (NSO).....	8	430. VAIHEIDEN AJAT	16
405. JOHTO JA MUUT TOIMIHENKILÖT	8	430.1. Enimmäisajat	17
405.1. Ylijohtaja.....	8	431. ASKELLAJI JA NOPEUS	17
405.2. Lajijohtaja	8	432. RADAN MERKINNÄT	17
405.3. Ajanoton johtaja	8	433. ESTEET	17
405.4. Pääsihteeri	8	433.1. Merkintä	17
405.5. Muut toimihenkilöt	8	433.2. Peräkkäiset esteet ja sarjaesteet	17
406. LÄÄKINTÄ JA ELÄINLÄÄKINTÄ	9	433.3. Määrä	18
406.1. Eläinlääkäri	9	433.4. Viimeinen maastoeste	18
407. (VARALLA)	9	433.5. In & Out.....	18
408. ILMOITTAUTUMINEN JA LÄHDÖN PERUUTUS	9	434. VAARALLINEN RATSASTUS	18
409. OSALLISTUMISOIKEUDET	9	435. VIRHEPISTEET	18
409.1 Osallistumisoikeuden vahvistava tulos.....	10	435.1. Estevirhepisteet	18
409.2 Avoimet luokat	10	435.2. Aikavirhepisteet	18
409.3 Ponien ja suomenhevosten luokat.....	10	435.3. Hylkääminen	18
409.4 Hevosen /ponin ikä	10	436. VIRHEEN MÄÄRITTELEMINEN	19
409.5 Ratsastajan ikä	11	436.1. Kieltäytyminen	19
409.6 Suomenmestaruuskilpailut	11	436.2. Niskurointi.....	19
409.7 Pysyvä osallistumisoikeus.....	11	436.3. Sivuun poikkeaminen	19
409.8 Kansainväliset kilpailut	11	436.4. Voltti	19
410. LÄHTÖ	11	436.5. Väärä tie	19
410.1. Lähtöjärjestys	11	436.6. Satulasta putoaminen ja kumoon ratsastus	19
410.2. Ratsukon numero	11	437. RATSUKKO VAIKEUKSISSA ESTEILLÄ	20
410.3. Lähdön viivästyminen	11	437.1. Tien antaminen	20
410.4. Lähtötapa kestävyyskokeessa	11	437.2. Esteeseen juuttuminen	20
410.5. Lähtö- ja maalilinja kestävyyskokeessa	12	437.3. Ratsukon pysäyttäminen	20
410.6. Lähettäminen vaiheessa A, B ja D	12	437.4. Ohittaminen.....	20
411. RADAN NÄYTTÖ	12	437.5. Radalta poistuminen.....	20
412. ELÄINSUOJELU, DOPING, BARRAUS.....	12		

437.6. Pysäytyspiste	20
438. AVUN ANTAMINEN	20
438.1. Kielletty apu	20
438.2. Sallittu apu	21
439. KILPAILUASU	21
439.1. Kypärä ja vaatetus	21
439.2. Muut varusteet	21
440. SATULOINTI JA SUITSITUS	21
441.-445. (VARALLA)	21
F. ESTERATSASTUSKOE.....	22
446. ESTERATSASTUS	22
447. RATA	22
448. ARVOSTELU JA TULOS.....	22
448.1. Tuloksen kirjaaminen.....	22
450. KILPAILUASU	22
451. SATULOINTI JA SUITSITUS	22
452.- 455. (VARALLA)	22
G. VALIOMERKIT	23
456. VALIOMERKKIPISTEET	23
457.- 460. (VARALLA)	23
H. MUITA KILPAILUMUOTOJA.....	24
462. YHDISTETTY KILPAILU	24
463.- 465. (VARALLA)	24
I. VIRALLISTEN TOIMIHENKILÖIDEN PÄTEVYYS.....	24
466. KENTTÄRATSASTUSTUOMARI	24
467. TEKNINEN ASIANTUNTIJA	24
468. MAASTORADAN SUUNNITTELIJA	24
469. TOIMIHENKILÖOIKEUDET	24
LIITE 1: ESIMERKKILUETTELO KENTTÄRATSASTUSKILPAILUISSA	
TARVITTAVISTA JA TARPEELLISISTA TOIMIHENKILÖISTÄ.....	26
LIITE 2: SALLITUT TURPAREMMIT	27
LIITE 3: SALLITTU NIVEL- JA KANKISUITSITUS	28
LIITE 4 A: KESTÄVYYSKOKKEEN JA RATAESTEKOKKEEN ESTEIDEN MITAT 30	
LIITE 4 B: KESTÄVYYSKOKKEEN JA RATAESTEKOKKEEN NOPEUS, MATKA JA	
HYPPYJEN MÄÄRÄ.....	31
LIITE 5 :: ESIMERKKEJÄ ESTEISTÄ JA ERILAISISTA TEISTÄ AIHEUTUVISTA	
VIRHEPISTEISTÄ.....	32
LIITE 6 :: OHJEET TURVALLISUUSUUNNITELMAN LAATIMISEKSI JA	
TURVALLISUUSPÄÄLLIKÖN TEHTÄVÄT	35
LIITE 7: HEVOSEN HYVINVOINTI HEVOSEN HYVINVOINTI.....	37
LIITE 8: KENTTÄRATSASTUKSEN ALUEKILPAILUSÄÄNNÖT JA -OHJEET . 38	
Alaliite 1 : ohjeet tyyliratsastuksen arvosteluun Ohjeet	
tyyliratsastuksen arvosteluun.....	41
ALALIITE 2: ALUEJOUKKUEMESTARUUSKILPAILU	41
LIITE 9 A: TEKNINEN ASIANTUNTIJA (TA).....	42
LIITE 9 B: MAASTORADAN SUUNNITTELIJA (MS).....	43
LIITE 10: NSO:N TILASTOT FEI:LLE	44

A. YLEISTÄ

400. Kenttäratsastus

Kenttäratsastuksen kansallisissa ja aluetason kilpailuissa sovelletaan SRL:n yleisiä, kouluratsastus- ja esteratsastussääntöjä (SRL:n kilpailusäännöt KS I, II, III), ellei näissä kenttäratsastuksen kilpailusäännöissä (KS IV) ole erityismääräyksiä.

400.1. Kilpailumuodot ja vaativuusasteet

Kenttäratsastuksen kilpailumuodot yleisessä luokassa ja poniluokassa ovat:

- Pitkä kilpailu
- Lyhyt kilpailu.

Vaativuusasteet yleisessä luokassa ovat:

- Harrasteluokka (aluetasolla)
- Tutustumisluokka (aluetasolla)
- Helppo luokka
- Vaativa B (FEI:n CCI* tai CIC*)
- Vaativa A (FEI:n CCI** CIC**)
- Vaikea luokka (FEI:n CCI*** CIC***).

Vaativuusasteet poniluokissa ovat:

- Helppo luokka
- Vaativa B
- Vaativa A

400.2. Osakokeet

Kenttäratsastukseen kuuluu kolme samalla hevosella ratsastettavaa koetta:

- Kouluratsastuskoe
- Kestävyyskoe (pitkä kilpailu) tai maastokoe (lyhyt kilpailu)
- Esteratsastuskoe.

Kokeiden keskinäinen painoarvo on sellainen, että kestävyyskoe (maastokoe) on selkeästi vaativampi kuin kaksi muuta koetta yhteensä. Koulukokeella on oltava jonkin verran enemmän merkitystä kuin estekokeella.

400.3. Pitkä kilpailu

Pitkä kilpailu on täydellisin kenttäratsastuksen kilpailulaji. Se edellyttää ratsastajalta kokemusta ratsastuksen eri osa-alueilta ja hevososen taitojen täsmällistä tuntemusta sekä hevoselta hyvin kehittyneitä eri lajien osaamista.

Kouluratsastuskoe suoritetaan ensimmäisenä päivänä. Kokeen tarkoituksena on osoittaa hevososen tottelevai-

suus ja eteenpäin pyrkimys sekä liikkeiden joustavuus ja irtonaisuus.

Kestävyyskoe ratsastetaan toisena päivänä ja se sisältää neljä vaihetta: vaiheet A ja C matkaratsastuksena, vaihe B sekaestelaukkana (steeple chase) ja vaihe D maastoratsastuksena. Vaiheet ratsastetaan järjestyksessä A, B, C ja D. Kokeen tarkoitus on panna koetukselle hevososen nopeus, kestävyys, rohkeus ja hyppytaito maastossa. Kilpailu voidaan myös käydä niin, että siinä on pelkätään vaihe D.

Esteratsastuskoe ratsastetaan kolmantena päivänä. Kokeen tavoitteena on osoittaa, että hevonen rasittavan kestävyyskokeen jälkeen on säilyttänyt halukkuutensa, tarmonsensa ja tottelevaisuutensa.

400.4. Lyhyt kilpailu

Lyhyessä kilpailussa kaikki kokeet ratsastetaan samana päivänä tai jaettuna kahdelle tai kolmelle päivälle. Ensimmäisenä on aina kouluratsastuskoe, alueluokissa on aina toisena esteratsastuskoe ja viimeisenä maastoratsastuskoe. Kansallisissa luokissa voidaan maastokoe järjestää ennen rataestekoetta.

Maastoratsastuskokeeseen kuuluu lyhennetty vaihe D. Sen tilalle voidaan myös sisällyttää sekaestelaukka (vaihe B). Yhden päivän kilpailun tavoite on kehittää hevosia ja ratsastajia kenttäratsastuksen kolmessa lajissa.

Tarkoituksena ei ole asettaa kovalle koetukselle hevososen fyysistä voimaa tai kestävyyttä, vaan kehittää enemmän sen teknistä taitoa, rohkeutta ja hyppykykyä.

Kahdelle tai kolmelle päivälle jaettuun lyhyeen kilpailuun voidaan sisällyttää myös vaihe A.

400.5. Erikoiskilpailut

Valmennus- tms. syistä voidaan järjestää lyhyitä erikoiskilpailuja, joissa on mukana lyhennetty sekaestelaukka.

400.6. Aluekilpailut

Aluekilpailuissa suositellaan järjestettäväksi tutustumis- ja harrasteluokkia.

401. Sijoitus

401.1. Henkilökohtainen kilpailu

Voittaja on ratsukko, jonka kolmessa kokeessa saama yhteenlaskettu miinuspistemäärä on pienin, lähinnä seuraava on toinen jne.

Pitkässä kilpailussa loppupistemäärien ollessa samat ratkaisee paremmuuden kestävyyskokeen tulos. Jos se

on sama, ratkaisee vaiheen D tulos. Jos se on sama, ratkaisee paremmuuden aika, joka on lähempänä ihanneaikaa vaiheessa D. Jos sekin on sama, ratkaisee aika, joka on lähinnä ihanneaikaa vaiheessa B. Jos sekin on sama, ratsukot ovat tasaveroiset.

Lyhyessä kilpailussa loppupistemäärien ollessa samat ratkaisee paremmuuden ensin maastokokeen tulos, sitten maastokokeen aika, joka on lähinnä ihanneaikaa ja senkin ollessa sama koulukokeen tulos.

401.2. SM-joukkuekilpailu ja joukkuekilpailu

Joukkueeseen voi kuulua kolme tai neljä ratsukkoa. Joukkueen tulokseen lasketaan kolmen parhaan ratsukon tulos. Voittaja on se joukkue, jonka yhteenlaskettu virhepistemäärä on pienin. Jos useammalla joukkueella on sama yhteisvirhepistemäärä, voittaa se, jonka kolmanneksi parhaan ratsukon virhepistemäärä on pienin. Jos ne ovat yhtä suuret, voittaja on joukkue, jonka toiseksi parhaan ratsukon virhepistemäärä on pienin.

Ratsastaja saa olla mukana vain yhdessä joukkueessa ja vain yhdellä hevosella.

Ellei joukkueesta kolme ratsukkoa saavuta kaikissa osakokeissa hyväksytyä tulosta, niin kokonaistulos hyväksytään lisättynä 1000 virhepisteellä jokaiselle hylätylle ratsukolle. Kuitenkin joukkueessa kahdella ratsukolla tulee olla hyväksytyt tulokset.

SM-joukkuekilpailussa voi joukkueessa olla poni- ja /tai suomenhevosratsukko, jotka suorittavat osakokeet ponien- /sh helppo luokan tasolla.

401.3. SM-kilpailu

Ratsukon, joka osallistuu Suomen Mestaruuskilpailuun useammalla hevosella, on ennen viimeistä osakoetta ilmoitettava, millä hevosella kilpailee mestaruudesta. Ratsastajan on tällöin lähdettävä viimeiseen osakilpailuun ensimmäisenä tällä hevosella.

402. (varalla)

403. Kenttäratsastuksen muodot

Kenttäratsastuksen luokat on suunniteltu niin, että ratsukko voi järkevästi taitojen kasvaessa edetä helpomista luokista kohti vaativampia. Pitkässä ja lyhyessä kilpailussa kouluohjelmat, kestävyyskokeen estemitat, hyppyjen määrät ja nopeudet ovat periaatteessa samat. Osuuksien määrä ja teiden pituus vaihtelevat. Yhteenveto eri luokkien esteiden mitoista, matkoista ja nopeuksista liitteessä.

B. ERITYISMÄÄRÄYKSET

404. Tuomaristo ja asiantuntijat

Ennen kilpailujen alkua järjestelyjen: ratojen rakentamisen, tallialueiden suunnittelun, kanslian toiminnan, alueen turvallisuuden jne. oikeellisuutta valvoo tekninen asiantuntija (TA). Kun hän on luovuttanut koko kilpailun tuomaristolle (T), vastuu kilpailujen oikeasta kulusta: sääntöjen tulkinnasta, hevosten kohtelusta, yleisestä turvallisuudesta jne., siirtyy tuomaristolle (T) tai tuomariston puheenjohtajalle (TPJ).

Vaativien ja vaikeiden luokkien kilpailujen TPJ:llä on oltava A-kenttäratsastustuomarioikeudet. Kilpailuihin voidaan nimetä kolmihenkinen tuomaristo ja/ tai tarkastuslautakunta.

TPJ:llä, eläinlääkärillä, TA:lla ja muilla tuomariston jäsenillä on milloin tahansa kilpailun kuluessa oikeus ja velvollisuus keskeyttää tai estää sellainen suoritus, joka on vastoin näitä sääntöjä.

Kilpailuissa, joissa on korkeintaan helppoja luokkia, TPJ:nä voi toimia henkilö, jolla on B- kenttäratsastustuomarioikeudet. Tällaisissa kilpailuissa tekninen asiantuntija voi samalla toimia myös tuomariston puheenjohtajana, jos hänellä on vaadittavat tuomarioikeudet.

Aluekilpailuissakin on aina oltava hyväksytty tekninen asiantuntija. TA voi toimia samalla maastoradan suunnittelijana TAI tuomariston puheenjohtajana mikäli hänellä on tehtävään vaadittava pätevyys. Lisäksi kilpailussa on oltava joko hyväksytty maastoradan suunnittelija tai tuomariston puheenjohtaja.

Sama henkilö ei voi toimia samassa kilpailussa sekä TPJ:nä, TA:na ja MS:nä.

404.1. Maastoratojen suunnittelija

SRL nimeää järjestäjien ehdotuksesta jokaiseen kenttäkilpailuun maastoratojen suunnittelijan (MS) viimeistään kuusi kuukautta ennen kilpailuja. MS:llä on oltava SRL:n tehtävään myöntämät oikeudet.

MS:n tehtävä on suunnitella kilpailujen maastoradat (kestävyyskokeen osuudet A, B, C ja D) niin, että ne vastaavat sääntöjä ja kilpailukutsua.

MS valvoo maastoesteiden rakentamisen ja teiden mitauksen yhdessä kilpailujen lajihohtajan kanssa.

Hyvissä ajoin ennen kilpailua, mielellään jo kuukausia etukäteen, MS:n on oltava yhteydessä kilpailujen tekniseen asiantuntijaan (TA). MS on velvollinen esittele-

mään suunnitelmansa TA:lle ennen rakennustöiden aloittamista.

Kun maastorata kilpailujen lähestyessä on kunnossa, MS ilmoittaa sen kilpailun tekniselle asiantuntijalle.

404.2. Tekninen asiantuntija

SRL nimeää järjestäjien ehdotuksesta jokaiseen kilpailuun teknisen asiantuntijan (TA) viimeistään kuusi kuukautta ennen kilpailuja. TA:lla on oltava SRL:n tehtävään myöntämät oikeudet.

TA hyväksyy ratojen maapohjan, tiet, estetyypit ja -rakenteet sekä vaikeusasteen. Muutoin TA:n tehtävä suunnittelu- ja rakennusvaiheessa on suuntaa antava.

TA:n velvollisuus on valvoa, että kilpailu suunnitellaan ja järjestetään niin, että se on teknisesti sääntöjen ja kilpailukutsun mukainen sekä osallistuvia ratsukoita kehittävä.

TA vastaa että maastoesteet ovat rakenteeltaan sellaisia että kiellon jälkeen ei voi yrittää vaihtoehtoista tietä paikaltaan. (Jos hevonen pysähtyy, se on tuomittava aina kielloksi.)

TA vastaa että radalla käytetyt esteet ovat luokkaan sopivia ja ratsukoita kehittäviä. (Katso kirja opas maastoradan suunnittelijoille.)

TA tarkastaa, että ratsukoilla on oikeus osallistua siihen luokkaan, johon ne ovat ilmoittautuneet. (Kilpailija ilmoittaa missä tulokset on saavutettu.)

TA hyväksyy lopullisesti MS:ltä ja esteratsastuskokeen ratamestarilta saamiensa piirrosten ja muiden tietojen perusteella sekä kestävyyskokeen että esteratsastuskokeen radat ennen kuin ne näytetään kilpailijoille.

TA on oikeutettu tekemään muutoksia nopeuksiin, esteiden ulkonäköön ja vaikeusasteeseen yms., jos ne esim. sääolosuhteiden vuoksi ovat muuttuneet vaarallisiksi. TA voi myös harkintansa mukaan sallia perusteltu- ja pieniä poikkeuksia sääntöjen määräämistä enimmäisestemitoista ja -matkoista.

TA tarkastaa ratsukoiden, toimihenkilöiden, huoltohenkilökunnan ja yleisön kannalta kulkureittien, verryttelyalueiden, tallien, katsomoalueiden eli koko kilpailualueen tekniset järjestelyt ja turvallisuuden.

Mahdollisuuksien mukaan TA ratkaisee, neuvoteltuaan tuomariston puheenjohtajan kanssa, ennen osakokeen alkua tapaukset, joissa on epäselvyyttä esim. peräkkäisten esteiden, sarjaesteiden tms. tuomitsemisessa. Näis-

tä päätöksistä ilmoitetaan heti virallisesti kaikille kilpailijoille ja joukkueenjohtajille.

TA voi toimia tarkastuslautakunnan jäsenenä.

TA päättää koulukokeen kertoimen, jos sitä poikkeuksellisesti käytetään.

TA vastaa kestävyyskokeen ratojen näytöstä.

Kun rata on kunnossa, TA ilmoittaa siitä tuomariston puheenjohtajalle. Osakokeen käynnistyttyä TA toimii tuomariston puheenjohtajan neuvonantajana teknisissä kysymyksissä.

TA kouluttaa kestävyyskokeen estetuomarit tehtäviinsä.

TA vastaa tuloslaskennan virheettömydestä sekä vahvistaa nimikirjoituksellaan kaikkien osakokeiden kokonaistulokset sekä kilpailun lopputulokset.

TA:n velvollisuus on toimittaa kilpailun tekniset tiedot NSO:lle, jos tämä on estynyt tulemaan kisapaikalle.

404.3. Tuomariston puheenjohtaja

Tuomariston puheenjohtajalla (TPJ) on oltava kilpailun tason mukaiset kenttäratsastustuomarioikeudet (ks. 466).

TPJ varmistaa, että valmistelutyöt ja kilpailut viedään läpi sujuvasti sääntöjen ja kilpailukutsun mukaan. TPJ on vastuussa siitä, että kaikki tuomariston jäsenet sekä muut toimihenkilöt (lähettäjä, ajanottajat, sihteeri, tulosten laskijat jne.) ovat tehtäviensä tasalla.

TPJ määrää tuomareiden tehtävät, valvoo tuomareiden ja toimihenkilöiden toimintaa sekä vastaa kaikista päätöksistä. Mikäli päätös on kilpailusta sulkeminen, varoitus tai sakot, TPJ:n on neuvoteltava asiasta koko kilpailun tuomariston, eläinlääkärin sekä mahdollisuuksien mukaan myös osakokeen puheenjohtajatuomarin kanssa.

TPJ seuraa kilpailua sopivalta paikalta varustettuna sellaisilla viestintälaitteilla, että häneen saadaan välittömästi yhteys esim. ennalta arvaamattomien tapausten sattuessa.

TPJ keskeyttää tarvittaessa kestävyyskokeen/ maastokokeen ja antaa osakokeen jatkamisluvan. Vain hän on oikeutettu näihin ratkaisuihin.

TPJ voi vakavan onnettomuuden jälkeen myös päättää koko kilpailun keskeyttämisestä.

TPJ puuttuu sääntörikkomuksiin, päättää vastalauseista sekä ratsastajiin kohdistuvista rangaistuksista. Ennen

päätöstä TPJ voi kuulla osakokeen tuomaria, ratsastajaa, teknistä asiantuntijaa, kilpailujen eläinlääkärinä, lääkäriä tai kilpailujen ylijohantajaa (ks. KS I 60.5).

Mikäli kilpailuihin nimetään tarkastuslautakunta, TPJ toimii sen puheenjohtajana.

TPJ laatii kilpailusta kirjallisen yhteenvedon SRL:lle ja järjestävälle yhteisölle.

Kilpailuosuuden tekninen kokonaisvastuu siirtyy TA:lta TPJ:lle, kun TA on ilmoittanut, että maastoeste- tai este-rata on kunnossa ja kun kilpailuosuuden alkuun on aikaa 60 minuuttia. TPJ:n vastuu kilpailuista päättyy 30 minuuttia virallisten lopputulosten julistamisen jälkeen.

404.4. Koulukokeen tuomaristo

Suomenmestaruuskilpailujen, pitkien ja lyhyiden kilpailujen vaikean luokan kouluratsastuskokeen arvostelee aina kaksi tuomaria. Muiden kansallisten kilpailujen luokkiin tarvitaan vähintään yksi tuomari. Aluekilpailuissa riittää yksi koulutuomari.

Koulukokeen tuomaristolla ei ole osallistujamääriin sidottuja rajoituksia.

Jos luokkaan osallistuu yli 40 ratsukkoa, TPJ tekee päätöksen ratsastetaanko luokka yhtenä vai jaettuna luokkana. TPJ:n tulee arvioida päätös luokassa käytettävän kouluohjelman mukaan.

404.5. Estekokeen tuomaristo

Estekokeen tuomaristoon voi kuulua kaksi tai useampia jäseniä. Estekokeen tuomariston puheenjohtajalla on oltava estetuomarioikeudet.

404.6. Estekokeen ratamestari

Estekokeen ratamestari suunnittelee ja rakentaa osakokeen radat. Hänellä on oltava kansalliset ratamestarioikeudet (aluekilpailuissa alueratamestarioikeudet).

404.7. Kestävyyskokeen estetuomari

Kestävyyskokeen maastoestetuomarilla on oltava tehtävän edellyttämät tiedot ja taidot. Heidän koulutuksestaan, sopivuudestaan ja pätevyystään päättää TA.

404.8 Kansallinen Safety Officer (NSO)

NSO on FEI:n alainen toimihenkilö, joka toimii linkkinä SRL:n ja FEI:n välillä kooten ja toimittaen tiedot kaikkien maassa järjestettävien kansainvälisten ja kansallisten kisojen (myös aluekilpailut) ratsastajille ja hevosille tapahtuvista onnettomuuksista.

NSO seuraa kilpailujen maastokokeen kulkua ja tuloksia erityisesti onnettomuuksien osalta. TA toimittaa tarvittavat tiedot NSO:lle, jos tämä on estynyt tulemaan kisa-paikalle.

NSO toimittaa tilastot FEI:lle 2 x vuodessa kaikista kenttäkilpailuista. (Liite 11)

Lisäksi NSO informoi ja kouluttaa ratsastajia, toimihenkilöitä, valmentajia jne. puhumalla riskienhallinnasta ja vaarallisesta ratsastuksesta.

Edelleen NSO:n velvollisuus on seurata sanktioita ja raportoida niistä FEI:lle.

405. Johto ja muut toimihenkilöt

Jokaiselle kilpailulle on nimettävä ainakin ylijohtaja, johtaja kutakin osakoetta varten ja heille apulaiset, ajanoton johtaja, tuloslaskennan johtaja, turvallisuus-päällikkö, stewardi ja pääsihteeri.

405.1. Ylijohtaja

Kilpailujen ylijohtaja vastaa ennen kilpailuja, kilpailujen aikana ja niiden jälkeen yleisistä järjestelyistä. Hän toimii yhteistyössä MS:n, TA:n ja TPJ:n kanssa. Ylijohtajalla on oltava hyvä lajin yleistuntemus.

405.2. Lajijohtaja

Lajijohtaja vastaa osakokeensa teknisestä sujuvuudesta kilpailijoiden, toimihenkilöiden, huoltohenkilökunnan, yleisön ja ulkopuolisten turvallisuudesta sekä siitä, että toimihenkilöt ovat tehtäviensä tasalla.

405.3. Ajanoton johtaja

Ajanoton johtajan tehtävä on varmistaa, että kilpailuissa käytetään varmaa ja hyväksyttävää lähetys- ja ajanottojärjestelmää sekä että laitteita käyttävät henkilöt osaa-vat tehtävänsä.

405.4. Pääsihteeri

Pääsihteeri vastaa ilmoittautumisjärjestyksen, tuloslaskennan, kilpailukanslian, kuulutuksen ja tiedotuksen sujuvuudesta ja oikeellisuudesta. Pääsihteeri on vastuussa siitä, että näillä alueilla toimivat henkilöt ovat tehtäviensä tasalla.

405.5. Muut toimihenkilöt

Kilpailun laajuuden mukaan tarvitaan myös lukuisia muita toimihenkilöitä. Sellaisia ovat mm. (tähdellä merkityt ovat pakollisia):

- Vastaava eläinlääkäri *

- Eläinlääkärit
- Lääkäri *
- Ensiapuryhmä *
- Talouspäällikkö
- Tiedottaja *
- Kuuluttaja *
- Tallipäällikkö
- Kengittäjä *
- Majoituspäällikkö
- Viestintäpäällikkö
- Tuloslaskennan päällikkö *
- Kansliapäällikkö
- Kansliasihteeristö
- Turvallisuuspäällikkö *
- Stewardi*
- Sihteeristö kutakin osakoetta varten *
- Controller eli maastokokeen valvoja
- Ajanottajat *
- Lähettäjät *
- Maastoradan kunnostusryhmä *
- Järjestysmiehet *
- Ravintolapäällikkö
- Lähetit

jne.

406. Lääkintä ja eläinlääkintä

Lääkintä ja eläinlääkintä on järjestettävä niin, että apu on mahdollisimman pian saatavilla. Tiet ja rakennelmat maastossa on suunniteltava niin, että loukkaantunut ratsastaja, toimihenkilö, katsoja tai hevonen voidaan mahdollisimman nopeasti lääkittää ja saada hoitoon.

Kenttäkilpailuja varten on nimettävä aina vastaava lääkäri, riittävä määrä ensiapuryhmiä, vastaava eläinlääkäri, riittävä määrä muita eläinlääkäreitä ja kengittäjä. Heidän on oltava kilpailupaikalla kestävyyskokeen ja maastokokeen aikana sekä muiden osakokeiden aikana niin kuin KS I, II ja III edellyttävät.

Jokaisessa kilpailussa on oltava paikalla kestävyyskokeen ja maastokokeen aikana kuljettajineen henkilökuljetukseen tarkoitettu ambulanssi tai vastaava sairaankuljetukseen soveltuva ajoneuvo asiantuntevine henkilökuntineen, loukkaantuneen hevosen kuljetukseen soveltuva ajoneuvo varustettuna mahdollisuuksien mukaan nostolaittein tms. sekä niiden vara-ajoneuvot.

Lääkintä- ja eläinlääkintähuoltoa varten on rakennettava nopeat, toimivat viestintäyhteydet.

406.1. Eläinlääkäri

Kilpailujen vastaava eläinlääkäri suorittaa hevostarkastukset mahdollisesti yhdessä tuomariston kanssa.

Kilpailuissa tarvitaan myös muita eläinlääkäreitä, yleensä vähintään 1-3 tapahtuman keston ja vaativuuden mukaan.

407. (varalla)

408. Ilmoittautuminen ja lähdön peruutus

Ilmoittautuminen kilpailuihin on tehtävä kilpailusääntöjen yleisen osan mukaisesti.

Ratsastajan tulee itse ilmoittaa, missä hän on saavuttanut vaadittavat tulokset. TA tarkistaa ne ennen kisan alkua.

Lähtöön ei ilmoitauduta eikä lähtömaksua suoriteta. Ratsastajan, joka ei aio osallistua lähtöön, täytyy ilmoittaa siitä järjestäjälle faksilla, sähköpostilla tai puhelimitse. Ilmoituksen pitää olla järjestäjällä viimeistään klo 18 kaksi päivää ennen kilpailujen alkua. Laiminlyönnin SRL voi rangaista kolminkertaisella ilmoittautumismaksulla.

Lähtöjärjestys ja alustava aikataulu on ilmoitettava tiedotteessa ratsastajille. Ratsukon lopullisen aikataulun on oltava valmis kilpailua edeltävänä iltana klo 18. Sen jälkeen ratsastaja voi tiedustella aikataulua järjestäjältä kilpailukutsussa mainitusta puhelinnumerosta.

Kilpailun järjestäjä voi kilpailukutsussa aikataulun niin vaatiessa määrätä, kuinka monella hevosella ratsastaja voi osallistua luokkaan tai kilpailuun saman päivän aikana.

Jälki-ilmoittautua voi ainoastaan mikäli kilpailukutsussa on siitä maininta. Jälki-ilmoittautumisaika päättyy viimeistään klo 18 kaksi päivää ennen kilpailujen alkua.

Vastalause hevosen tai ratsastajan kilpailukelpoisuudesta on esitettävä kirjallisesti viimeistään tuntia ennen ensimmäisen osakokeen alkua.

409. Osallistumisoikeudet

Ratsastajan tulee ilmoittaa osallistumisoikeuden vahvistavat tulokset Kipassa ilmoittautumisen yhteydessä ja varautua todentamaan ne kilpailukansliassa ennen omaa starttiaan.

(Esim. tulosprintti kilpailun järjestäjältä tai Kipasta)

Kenttäkilpailun kuluessa ratsukko ei saa osallistua muihin kilpailuihin. Kenttäkilpailupäivinä hevosella eivät saa ratsastaa muut kuin sen kilpailija ja hoitaja.

409.1 Osallistumisoikeuden vahvistava tulos

Osallistumisoikeuden vahvistava tulos:

- ratsukko saavuttaa koulukokeessa vähintään 50 % enimmäispistemäärästä,
- maastokokeen estevirhepistemäärä lyhyessä kisassa on 0, pitkässä kisassa enintään 20 ja yliaika virheitä enintään 90 sekuntia ja, että
- rataestekokeessa estevirhepistemäärä on korkeintaan 16.

Vaarallisesta ratsastuksesta saadut 25 virhepistettä eivät myöskään oikeuta tuloksen hyväksymiseen.

409.2 Avoimet luokat

Vaikeaan luokkaan (3) saa osallistua ratsukko, jonka hevonen ja ratsastaja yhdessä tai erikseen ovat saavuttaneet vähintään kahdessa vaativa A-luokassa osallistumisoikeuden vahvistavan tuloksen viimeisen 24 kuukauden aikana. Ratsukoilla, joilla on osallistumisoikeus kansainväliseen vaikeaan luokkaan (3*) on automaattisesti osallistumisoikeus myös kansalliseen vaikeaan luokkaan.*

Vaativa A-tason kilpailuun saa osallistua ratsukko, jonka hevonen sekä ratsastaja yhdessä tai erikseen ovat saavuttaneet vähintään kahdessa vaativa B-luokassa osallistumisoikeuden vahvistavan tuloksen viimeisen 24 kuukauden aikana.

Vaativa B -tason kilpailuun saa osallistua ratsukko, jonka hevonen sekä ratsastaja yhdessä tai erikseen ovat saavuttaneet vähintään kahdessa helpossa luokassa osallistumisoikeuden vahvistavan tuloksen viimeisten 24 kuukauden aikana.

Hevosten helppoon luokkaan saa osallistua ratsukko, jonka hevonen sekä ratsastaja yhdessä tai erikseen ovat saavuttaneet vähintään kahdessa tutustumisluokassa osallistumisoikeuden vahvistavan tuloksen viimeisten 24 kuukauden aikana tai vaihtoehtoisesti saavuttanut vähintään aluetason 110 cm esteratsastusluokassa perusradalta tuloksen niin että suorituksesta on enintään 4 virhepistettä esteiltä (aikavirheitä ei huomioida) sekä yhdestä tutustumisluokasta osallistumisoikeuden vahvistava tulos. Jos ratsukolla on helppoon luokkaan oikeuttavat tulokset, voi ratsukko osallistua myös pienem-

piin luokkiin. Saavutettu osallistumisoikeus on voimassa 24kk.

Tutustumisluokkaan saa osallistua ratsukko, jolla on kahdessa seura- tai aluetason vähintään 90 cm esteratsastusluokassa perusradalta tulos niin, että virhepisteitä on kahdesta suorituksesta yhteensä enintään 8 (aikavirheitä ei huomioida). Myös ne ratsukot, joilla on kaksi osallistumisoikeuden vahvistavaa tulosta vähintään harrasteluokasta, tai yksi 90cm tulos alue- tai seurakilpailusta enintään 4vp ja yksi harrasteluokan tulos minimivaatimus tuloksella, voivat osallistua tutustumisluokkaan. Saavutettu osallistumisoikeus on voimassa 24kk.

Harrasteluokkaan saa osallistua ratsukko, jolla on kahdessa seura- tai aluetason vähintään 80 cm esteratsastusluokassa perusradalta tulos niin, että virhepisteitä on kahdesta suorituksesta yhteensä enintään 8 (aikavirheitä ei huomioida). Saavutettu osallistumisoikeus on voimassa 24kk.

409.3 Ponien ja suomenhevosten luokat

Ponien ja suomenhevosten helppoon luokkaan saa osallistua ratsukko, joka on viimeisten 24 kuukauden aikana saavuttanut kaksi osallistumisoikeuden vahvistavaa tulosta vähintään harrasteluokassa tai vaihtoehtoisesti saanut kahdessa vähintään aluetason 90 cm esteratsastusluokassa perusradalta tuloksen niin, että kahden suorituksen yhteisvirhepistemäärä on enintään 8 virhepistettä esteiltä (aikavirheitä ei huomioida).

Hevosten helppoon luokkaan poniratsukko saa osallistua kun on suorittanut loppuun ponilla vähintään kolme (3) osallistumisoikeuden vahvistavaa tulosta ponien helposta tai tutustumisluokasta.

Ponien vaativa B-luokkaan poniratsukko saa osallistua saavutettuaan kolme osallistumisoikeuden vahvistavaa tulosta helpossa poniluokassa tai tutustumisluokassa.

Suomenhevosten vaativa B luokkaan ja avoimeen helppoon luokkaan saa osallistua suomenhevosratsukko, jonka hevonen sekä ratsastaja yhdessä tai erikseen on saavuttanut kaksi (2) osallistumisoikeuden vahvistavaa tulosta, suomenhevosten helposta luokasta tai tutustumisluokasta.

Ponit ja suomenhevokset eivät saa osallistua vaativiin eikä vaikeisiin avoimiin luokkiin.

409.4 Hevosen /ponin ikä

4-vuotiaat hevoset ja ponit saavat osallistua vain harraste- ja tutustumisluokkiin.

5-vuotiaat hevoset saavat osallistua korkeintaan lyhyen kilpailun vaativa B- ja vaativa A-luokkaan

6-vuotiaat hevoset saavat osallistua korkeintaan vaativa A-luokkiin ja lyhyen kilpailun vaikeaan luokkaan.

6-vuotiaat ponit saavat osallistua korkeintaan ponien vaativaan B-luokkaan.

7-vuotiaat hevoset saavat osallistua pitkän kilpailun vaativa A-luokkaan tai vaikeaan luokkaan.

7-vuotiaat ponit saavat osallistua ponien vaativa A-luokkaan.

409.5 Ratsastajan ikä

Poniratsastajan alaikäraja kenttäkilpailussa on 12 vuotta (aluekilpailussa 10 vuotta). Henkilö on poniratsastaja sen vuoden loppuun jolloin hän täyttää 16 vuotta.

Juniorien alaikäraja kenttäkilpailuissa on **14 vuotta** (aluekilpailuissa 12 vuotta). Henkilö on juniori sen vuoden loppuun jolloin hän täyttää 18 vuotta.

Nuoren ratsastajan ikärajat ovat 16 – 21 vuotta.

409.6 Suomenmestaruuskilpailut

Suomenmestaruuskilpailuihin saa osallistua ratsukko, joka on saavuttanut edellä mainitut mestaruusluokan osallistumisoikeuden vahvistavat tulokset.

409.7 Pysyvä osallistumisoikeus

Ratsastaja, joka on saavuttanut hyväksytyt tulokset kansainvälisessä CIC/CCI** -kilpailuissa, ei tarvitse osallistumisoikeutta vahvistavia tuloksia (kvaalituloksia) osallistuakseen kansallisiin ja aluetason luokkiin riippumatta siitä, onko hevosella osallistumisoikeuden vahvistavia tuloksia (harraste-vaB). **Vaikeaan ja** vaativa A-luokkaan myös hevosella tulee olla ko. luokkaan osallistumisoikeuden vahvistavat tulokset. Ratsastajan on ilmoitettava ilmoittautumisen yhteydessä Kipaan pysyvistä osallistumisoikeudestaan.

409.8 Kansainväliset kilpailut

Kansainväliseen CIC/CCI *-kilpailuun osallistuvalla ratsukolla, hevonen sekä ratsastaja yhdessä tai erikseen, tulee olla osallistumisoikeuden vahvistava tulos (kvaalitulos) kahdesta kansallisesta vaativa B-luokasta. Tämä ei koske ratsastajia, jotka ovat saavuttaneet hyväksytyt tulokset kansainvälisissä CIC/CCI ** - tai sitä korkeammassa luokissa.

Kun ratsukko osallistuu muiden maiden kansallisiin kilpailuihin, täytyy sillä olla ko. maan sääntöjen mukaiset osallistumisoikeuden vahvistavat tulokset.

FEI:n sääntöjen mukaiset **osallistumisoikeudet** löytyvät osoitteesta www.horsesport.org

410. Lähtö

410.1. Lähtöjärjestys

Järjestäjä arpoa lähtöjärjestyksen, joka on koko kilpailun ajan sama.

Mikäli samanaikaisesti suoritetaan henkilökohtainen ja joukkuekilpailu, ratsastajan on ensiksi ratsastettava sillä hevosella, jolla hän osallistuu joukkuekilpailuun.

Ratsukot voidaan lähettää kilpailun viimeiseen osakokeeseen käännytyssä paremmuusjärjestyksessä.

410.2. Ratsukon numero

Ratsukot numeroidaan kilpailujen järjestäjän pitämän arvonnassa perusteella luokittain koulukokeen lähtöjärjestyksessä tuomaristoa, tarkastuslautakuntaa, muita toimitsijoita sekä yleisöä varten. Hevoselle ja ratsastajalle annetaan sama numero.

Hevosen numeron on oltava näkyvässä hevoseseen kiinnitettynä koko kilpailun (siirtymiset, verryttely, tarkastukset, suoritukset jne.) ajan.

Ratsastajalle annetaan rintaan ja selkään kiinnitettävä numero. Sitä käytetään vain kestävyys-/maastokokeessa tai tarvittaessa muissa osakokeissa kilpailujen järjestäjän niin vaatiessa.

410.3. Lähdön viivästyminen

Ratsukko, joka ei lähde koulukokeeseen tai kestävyys-/maastokokeen ensimmäiselle osalle 45 sekunnin kuluessa lähtömerkin antamisesta, hylätään. Estekokeessa noudatetaan KS III mukaista toimintatapaa.

410.4. Lähtötapa kestävyyskokeessa

Kestävyyskokeen (maastoratsastuksen) lähtö- ja maalinjat merkitään punaisella ja valkoisella lipulla ja osakokeen kirjaimella.

Vaiheessa A, B, ja D lähtö tapahtuu paikalta, muussa tapauksessa ratsukon suoritus hylätään. Lähtö paikalta ei tarkoita sitä, että hevosen pitäisi seistä täysin liikkumatta, vaan että se ei saa olla lähtöä nopeuttavassa etenevässä liikkeessä (lentävä lähtö).

Lähdön helpottamiseksi suositellaan rakennettavaksi lähtökarsina kooltaan 5 x 5 m, joka on avoin lähtösuuntaan ja estää lentävän lähdön mahdollisuuden. Ratsukon on silloin lähde tästä karsinasta. Ratsukko saa liikkua vapaasti lähtökarsinassa, mutta lähtölinjan se saa

ylittää vasta kun lähtömerkki on annettu. Avustaja saa taluttaa hevosen karsinaan ja pitää kiinni siitä aina lähtömerkkiin saakka. Lähtömerkin jälkeen ei avustaja saa auttaa ratsukkoa.

Jos ratsukko lähtee enintään 5 sekuntia ennen lähtömerkkiä, sen suoritusajaan lisätään 5 sekuntia eikä lähtöä uusita. Jos ratsukko lähtee tätä aikaisemmin, sen on palattava lähettäjän tms. toimihenkilön pillillä, torvella tms. antaman merkin jälkeen ja ylitettävä lähtölinja uudestaan oikeassa suunnassa. Ratsukko, joka lähtee radalle (vaihe B tai D) ennen kuin lähtölupa on annettu, hylätään, paitsi jos se 60 sekunnin kuluessa lähtömerkistä ylittää lähtölinjan uudelleen oikeasta suunnasta ilman että on hypännyt tai yrittänyt hypätä esteitä.

410.5. Lähtö- ja maalilinjan kestävyyskokeessa

Ratsukolle annetaan lähtömerkki kilpailijoille ennakoon ilmoitetulla tavalla. Lähtö on tapahtunut oikein, kun ratsukko ylittää lähtölinjan merkityssä suunnassa, sekä aika otetaan, kun hevosen ryntäät ylittävät maalilinjan.

Vaiheessa C lähtö tapahtuu, kun ratsukko ylittää oikeassa suunnassa vaiheen B maalilinjan.

Suoritus päättyy, kun ratsastaja ratsain ylittää maalilinjan oikeassa suunnassa.

410.6. Lähettäminen vaiheessa A, B ja D

Noin kaksi minuuttia ennen lähtöä vaiheen lähtöpaikalla ratsastajalle huomautetaan lähtöhetken lähestymisestä. Sen jälkeen ilmoitetaan seuraavasti kuuluttamalla ratsastajalle, kuinka paljon aikaa lähtöön on jäljellä:

- Minuutti
- 30 sekuntia
- 20 sekuntia
- 10,9,8,7,6,5,4,3,2,1, ratsasta.

Äänikomennon lisäksi lähtömerkki on hyvä antaa myös lyömällä lippu tai käsi alas, antamalla valomerkki tms.

411. Radan näyttö

Maastorata-sekaestelaukka on suljettu 7 pv ennen sekaestelaukan ja/tai maastokokeen alkua. Kilpailija, joka sen jälkeen ratsastaa radalla suljetaan kilpailusta. Järjestäjällä on oikeus pidentää radan aukioloaikaa ja/tai järjestää valvottu radan harjoittelutilaisuus. Näistä muutoksista on ilmoitettava kilpailukutsussa. Kilpailujen jälkeen maastoradalla saa hypätä maastoesteitä aikaisintaan puoli tuntia kilpailujen päättymisen jälkeen, mikäli järjestäjä antaa siihen luvan. Tällöin turvallisuudesta vastaa ratsastaja ja harjoituksen valvoja, kuten muissa-

kin harjoittelutilaisuuksissa.

Kestävyyskokeen kaikki vaiheet näytetään ennen kilpailua kaikille ratsastajille samanaikaisesti. Vaativissa tai sitä ylemmissä luokissa ei suoriteta erillistä radan näyttoa. Ratojen esittelyssä on kaikkien esteiden ja merkin-
töjen oltava kunnossa kilpailuja varten. Minkäänlaisia muutoksia ei tämän jälkeen saa tehdä.

Radan näytön aika ilmoitetaan ratsastajille. Pitkässä kilpailussa rata näytetään suoritusta edeltävänä päivänä. Lyhyen kilpailun maastorata näytetään viimeistään suorituspäivänä. Maastoradan näytön jälkeen ratsastaja saa jalan vapaasti liikkua radalla päivänvalossa.

Näytön jälkeen maastorataan ei tehdä muutoksia paitsi sellaisten olosuhteiden vallitessa (esim. rankkasade), jotka vaativat vaikeusasteen helpottamista. Muutoksista päättää TA tai hänen ohjeidensa mukaan TPJ. Muutoksia voivat olla estemittojen pienentäminen, tiettyjen esteiden pois jättäminen, radan tai osuuksien lyhentäminen taikka nopeuksien vähentäminen. Muutoksista on ilmoitettava kaikille ratsastajille.

Esteratsastusrata näytetään pitkässä kilpailussa kilpailupäivänä viimeistään tuntia ennen kokeen alkua. Lyhyessä kilpailussa esteradan näyttö ilmoitetaan kilpailukutsussa tai viimeistään tiedotteessa kilpailijoille hyvissä ajoin ennen koetta.

Esteratsastusrataan ratsastaja saa tutustua vain jalan kilpailujen järjestäjän antamien ohjeiden mukaan. Ratapiirroksen on oltava näkyvillä, kun rataa tutustuminen alkaa.

412. Eläinsuojelu, doping, barraus

Sopimattomasta hevosen käsittelystä seuraa rangaistus (KS I).

Jokaisen osakokeen tuomarin sekä kestävyyskokeen estetuomarin pitää ilmoittaa tuomariston puheenjohtajalle, tuomariston jäsenelle tai eläinlääkärille sopimattomasta hevosen käsittelystä. Tutkimuksen perusteella TPJ tekee rangaistus päätöksen.

Tuomaristo tai sen määräämä toimihenkilö tarkistaa raipan, kannukset ja muut varusteet ennen kestävyyskokeen (maastoratsastuskokeen) lähtöä.

Kielletyt aineet. (KS I).

413. Hevosen sopimaton kohtelu (vrt. KS I)

Kaikki sellainen käytös, jota tuomaristo pitää hevosen sopimattomana kohteluna, johtaa kilpailusta sulkemi-

seen. Muista rangaistuksista päätetään tapauskohtaisesti. Hevosen sopimatonta kohtelua on mm.:

- barraaminen (ks. KS II)
- liian väsyneellä hevosella ratsastaminen
- väsyneen hevosen pakottaminen
- selvästi ontuvalla hevosella ratsastaminen
- raipan ja/tai kannusten liiallinen käyttö.

Toimihenkilöiden pitää ilmoittaa mahdollisimman nopeasti tuomaristolle tapauksista, jotka heidän mielestään ovat hevosen sopimatonta kohtelua. Mahdollisuuksien mukaan on pyrittävä saamaan muiden silminnäköjien lausunto asiasta. Tuomaristo päättää, ryhdytäänkö asiassa toimenpiteisiin.

Jokainen tuomariston jäsen voi ja on velvoitettu ryhtymään välittömiin toimenpiteisiin nähdessään hevosen sopimatonta kohtelua. Kaikilla tuomariston jäsenillä on oikeus sulkea hevonen kilpailusta välittömästi. Tästä päätöksestä ei voi valittaa.

414. Verryttely

Ratsastajat saavat hypätä ainoastaan järjestäjän pystytämiä rataesteratsastuksen ja kestävyyskokeen (maastoratsastuksen) harjoitusesteitä. Nämä esteet saa hypätä vain punaisin ja valkoisin lipuin osoitetusta suunnasta. Hevosten pitkässä kilpailussa ei A:n lähdön ja D:n maalin välillä ole harjoitusesteitä.

Kaikilla kilpailu- ja verryttelyalueilla kilpailijoiden ja hevosenhoitajien on ratsastaessaan pidettävä kypärä päässä ja kiinnitettynä.

Verryttelyalueille on asetettava näiden määräysten noudattamista valvomaan toimitsijat (stewardi).

415. (varalla)

416. Odottamattomat tilanteet

Kilpailun aikana saattaa ilman ratsastajan vaikutusta tapahtua jotain odottamatonta (force majeure), joka vaikuttaa menossa olevaan suoritukseen. TPJ:llä on tällaisessa tapauksessa oikeus poiketa säännöistä siten, että ratsukolla on mahdollisuus suorittaa kilpailu uudelleen, esim. lähteä alusta tai ratsastaa uudelleen osuus siitä paikasta, missä odottamaton tilanne syntyi.

Ratsukkoa rangaistaan alkuperäisen suorituksen aikana sattuneesta virheestä, mutta ei virheestä, joka ratsukolle sattuu mahdollisen uudelleenratsastuksen aikana samalla osuudella.

Jollei ole mahdollista antaa ratsukon uusia suoritustaan, ilmoittautumismaksu pitää palauttaa ratsastajalle.

C. HEVOSTEN TARKASTAMINEN

417. Tarkastuslautakunta, tarkastukset

Pitkässä kilpailussa hevostarkastukset tekee eläinlääkäri tai tarkastuslautakunta. (vertaa kohta 404)

Tarkastuslautakunnan päätösten pitää olla yksimielisiä eläinsuojelulain ym. yleisten periaatteiden mukaisesti. Jos tarkastuslautakunnan päätös on hylkäävä, syy on ilmoitettava ratsastajalle. Tarkastuslautakunnan päätöksestä ei voi valittaa.

Tarkastuksia varten on varattava rauhallinen alue, jonka pohja on sopivan kiinteä hevosen liikkeiden epäpuhtauksien havaitsemiseksi. Lisäksi tarvitaan vara-alue niitä hevosia varten, jotka tarkastetaan uudestaan. Hevosen esittää sen ratsastaja.

Tarkastusten paikat, ajat ja järjestys on ilmoitettava kaikille ratsastajille.

417.1. Pitkä kilpailu

Pitkän kilpailun aikana tehdään hevosille yhteensä viisi pakollista tarkastusta ja tutkimusta.

Ensimmäinen tarkastus tehdään, kun hevonen saapuu kilpailupaikalle. Kilpailukansliassa toimihenkilö tarkastaa, että hevosella on vaadittavat asiapaperit ajan tasalla ja ratsukolla on vaadittava kilpailulupa (KS I). Tarpeen vaatiessa hevonen tunnistetaan.

Toisen tarkastuksen tekee tarkastuslautakunta ennen kouluratsastuskoetta. Ratsastaja esittää hevosen maasta käsin. Lautakunnalla on oikeus sulkea pois kilpailusta hevonen, joka ei ole kilpailukunnossa (ontuminen, sairaus tai huono kunto).

Kolmas tarkastus tehdään kestävyyskokeen vaiheen C jälkeen pakollisen 10 minuutin tauon aikana (poneilla 6 minuutin tauolla): Tarkastuksen tekee valtuutettu eläinlääkäri apunaan tuomariston jäsen tai sen valtuuttama henkilö. Tarkastus tehdään huolellisesti ja nopeasti, jotta ratsastajalle jää riittävästi aikaa hoitaa hevosta. Tarkastajilla on valtuudet estää ontuvaa, loukkaantunutta tai yllirasittunutta hevosta jatkamasta.

Neljännän tarkastuksen tekee vaiheen D jälkeen valtuutettu eläinlääkäri tai vastaavan eläinlääkärimääräämät toimihenkilö. Niillä tarkastajilla, jotka suorittavat tämän tutkimuksen, ei ole oikeutta sulkea hevosta kilpailusta. Heidän tulee tehdä ilmoitus loukkaantuneista, ontuvista

tai yllirasittuneista hevosista tarkastuslautakunnalle, joka tekee asiasta päätöksen.

Viides tarkastus tehdään ennen esteratsastuskoetta. Sii- tä vastaa tarkastuslautakunta. Tarkastus tehdään samal- la tavalla kuin toinen tarkastus.

417.2. Lyhyt kilpailu

Lyhyen kilpailun aikana tehdään kolme tarkastusta ja tutkimusta. Ensimmäinen tarkastus tehdään kuten en- simmäinen tarkastus pitkässä kenttäkilpailussa.

Toisen tarkastuksen tekee koulutuomariston puheen- johtaja kouluratsastuskokeen yhteydessä sopivaksi kat- somallaan tavalla. Tarkastuksen voi tehdä myös tarkas- tuslautakunta.

Kolmas tarkastus tehdään hevosen kunnan toteamiseksi estekokeen jälkeen, ennen maastoratsastusta tai ennen estekoetta, jos estekoe järjestetään maastokokeen jäl- keen. Tarkastuksen tekee tarkastuslautakunta tai eläin- lääkäri. Hevonen esitetään kuten pitkän kilpailun toises- sa ja viidennessä tarkastuksessa.

418 - 419. (varalla)

D. KOULURATSASTUSKOE

420. Kouluratsastus

Kenttäkilpailun kouluratsastuskokeessa sovelletaan SRL:n kouluratsastussääntöjä, ellei näissä kenttä- kilpailusäännöissä ole erityismääräyksiä. KS II:n kohtaa vähimmäispisteistä ei sovelleta.

421. Arvostelu ja tulos

Kukin koulutuomari arvostelee liikeryhmät 0-10 pisteel- lä. Kenttäratsastuksen koulukokeen arvostelussa käyte- tään vain kokonaisia numeroita. Jokaisen tuomarin an- tamat pisteet lasketaan yhteen ja niistä vähennetään mahdolliset väärinratsastukset. Tulos muutetaan pro- senttiluvuksi (kuinka monta prosenttia enimmäispiste- määrästä saavutettu). Kaikkien tuomareiden antamat prosenttiluvut lasketaan yhteen ja jaetaan tuomarien lukumäärällä. Saatua tulos ilmoitetaan kahden desi- maalin tarkkuudella. Tämä tulos vähennetään luvusta 100 ja kerrotaan luvulla 1.5. Tämä on ratsukon lopulli- nen tulos.

Ratsukon suoritus hylätään, mikäli hevosen kaikki neljä jalkaa ovat samaan aikaan aidan ulkopuolella.

Hylkäämisen jälkeen ratsukko saa viedä koulu- suorituksensa loppuun, ja tuomarit arvostelevat myös ohjelman loppuosan.

Väärinratsastuksista rangaistaan seuraavasti

- 1.kerta: -2 pistettä
- 2.kerta: -4 pistettä
- 3.kerta: hylätään

Esimerkki:

Annetut pistemäärät tuomareittain: H 126 C 138 M 144. Kun jokaisen tuomarin pisteissä huomioidaan yksi väärinratsastus on lopulliset pisteet 124, 136 ja 144. Oh- jelman enimmäispistemäärä on 240, prosenttiluvut 51.66, 56.66 ja 60.00, yhteensä 168,32, joka jaetaan tuomareiden lukumäärällä (3). Tulos 56.10 vähennetään sadasta, saadaan 43.90, joka kerrotaan luvulla 1.5. Lo- pullinen tulos on 65,85.

421.2. Pisteiden kirjaaminen

Kouluratsastuskokeen loppupistemäärä kirjataan koko- naislukuina. Väärinratsastuksesta annetaan miinuspis- teitä vain silloin, kun kaikki tuomarit ovat tehneet siitä merkinnän pöytäkirjaansa.

422. Kilpailuasua

Kannukset ovat pakolliset. Kannukset, jotka voivat va- hingoittaa hevosta, ovat kiellettyjä. Kannusten on oltava sileitä metallia. Jos kannuksissa on kannuksen keski- kohdasta lähtevä kärki, kärjet saavat olla korkeintaan 3,5 cm pitkät ja niiden on oltava joko vaakasuorassa tai osoitettava alaspäin. Kannuksen kärjen pään tulee olla tylppä, jotta se ei vahingoita hevosta. Metallikannukset, joissa on pyöreät, kovamuoviset nupit, ovat sallittuja. "Valekannukset", joissa ei ole kärkeä lainkaan, ovat salli- tut.

Rissakannukset ovat sallittuja vain koulukokeessa ja sen verryttelyssä/harjoituksissa. Jos rissuja käytetään, nii- den pitää pyöriä vapaasti ja pyörän tulee olla pyöreä. Tähtikuviot ym. terävät kärjet ovat kiellettyjä.

Harraste- ja tutustumisluokassa, Helpossa ja vaativa B luokassa sekä suomenhevosten ja ponien luokissa kan- nukset eivät ole pakolliset.

Ratsastusasuun kuuluvat ratsastussappaat tai ratsas- tuskengät (jodhpurit) ja niiden väriset sileät pintanah- kaiset säärystimet.

Vaativassa tai vaikeassa luokassa (CCI* tai CIC* ylöspäin) voidaan käyttää frakkia sekä silinteriä tai knallia myös nivelkuolaimella ratsastettaessa.

Poniratsastaja saa kilpailla ilman ratsastustakkia ja käyttää ratsastuskenkiä paitsi SM-kilpailuissa. Poniratsastajan kannusten kärjet saavat olla enintään 15 mm mittaiset ja rissakannukset on kielletty.

Ratsastajalla on oltava hansikkaat, jotka voivat olla vapaavalintaista väriä.

423. Suitsitus

Suitsitus sallitaan joko nivel- tai kankikuolaimella. Kankisuitsiin kuuluvat kankikuolain, nivelkuolain, kankiketju (metallinen tai nahkainen) sekä turparemmi, joka kulkee kuolainten yläpuolelta. Turparemmiä ei saa kiristää kohtuuttoman kireälle.

Kangen varsi ei saa olla yli 10 cm pitkä suokappaleen alapuolella. Nivelkuolaimen renkaan halkaisija ei saa olla yli 8 cm. Bridingin on oltava aina niin paksu, ettei se voi vahingoittaa hevosen suuta.

Nivelsuitsitukseen kuuluu nivelkuolain, jonka materiaali voi olla metallia, nahkaa, muovia tai kumia. Turparemmi voidaan kiristää joko kuolaimen ylä- tai alapuolelta. Ristiturparemmi hyväksytään. Alempi turparemmi voi olla kiinnitetty ylempään joko kiinteästi tai juoksevasti (liitteet 2 ja 3). Turparemmin on oltava sileää nahkaa, mutta ristiturparemmin liittymäkohdassa voidaan käyttää lampaankarvapehmustetta.

Vaativa B-luokissa, helppoissa luokissa, ponien ja suomenhevosten luokissa sekä tutustumis- ja harrastelija-luokissa käytetään aina nivelsuitsitusta (liite 1).

Raipan enimmäispituus verryttelyalueella on 110 cm. Kilpailukentän ympäristöön tultaessa pitää raippa jättää pois. Muussa tapauksessa ratsastajalta vähennetään 4 pistettä /tuomari.

Kielihihna ja kumilevyt ovat kiellettyjä, samoin martingaali sekä kaikki muut apuohjat.

Siteet, suojat, bootsit tai muut vastaavat suojat ovat kiellettyjä, samoin huppu, silmälaput, kaikenlaiset korvatulpat, karpässuojat, kuonokopat ja satulan päälliset. Poikkeuksellisissa olosuhteissa ja ainoastaan siitä syystä, että hevosia pitää suojella hyönteisiltä, karpässuojat tai karpäshuput voidaan sallia kaikille kilpailijoille TPJ:n luvalla.

Verryttelyalueella sallitaan juokseva martingaali, hivutussuojat ja bootsit. Juoksettaessa ovat sivuohjat sekä chambon sallittuja.

Muiden kuin tässä mainittujen sallittujen apuohjien käyttö on kielletty koko kilpailun ajan kilpailupaikalla.

424. Satulointi

Rintaremmien tai vastaavan käyttö on sallittu.

E. KESTÄVYYSKOE JA MAASTOKOE

425. Tarkoitus

Kestävyyskokeen tarkoitus on osoittaa hevosen kyky ylittää nopeasti, rohkeasti ja järkevästi maastoesteitä. Pitkässä kilpailussa mitataan myös hevosen kestävyys. Koe osoittaa ratsastajan kyvyn viedä suunnitelmallisesti läpi eri vaiheet ottaen huomioon hevosen valmennuksen, suorituskyvyn ja kunnan suhteessa eri vaiheiden ja esteiden vaikeusasteeseen.

Lyhyessä kilpailussa maastoratsastuksen pitää olla sellainen, että hevosen tekniikka, rohkeus ja hyppykyky punnitaan erilaisilla esteillä.

Kilpailu ratkaistaan virhepisteiden perusteella. Ne aiheutuvat ylitetystä ihanneajasta jonkin vaiheen kuluessa sekä virheistä esteillä.

Pitkän kilpailun kestävyyskokeen neljä vaihetta suoritetaan peräkkäin lukuun ottamatta minuutin taukoa vaiheiden A ja B välillä sekä pakollista 10 minuutin taukoa ennen vaihetta D. Samanlainen 10 minuutin tauko on myös jaetussa lyhyessä kilpailussa A- ja D-osuuksien välillä. Ponien pitkässä kilpailussa vaiheiden A ja D välillä on 6 minuutin tauko.

Vaiheessa C on tauko matkan alkuvaiheessa, 1.-3. kilometrin kohdalla. Tauko on pituudeltaan 1,5 tai 10 minuuttia. Tauon pituuden määrää puheenjohtajatuomari (tuomaristo) yhdessä TA:n ja eläinlääkärin kanssa kilpailujen alussa ottaen huomioon maasto- ja sääolosuhteet. Tauon pituutta voidaan tämän jälkeen muuttaa poikkeuksellisten sääolosuhteiden tms. vuoksi. Tauon aikana ratsukko saa ottaa vastaan apua hevosen varusteiden ja kengityksen tarkistamisessa ja korjaamisessa.

425.1. Toimihenkilöiden tunnus

Kestävyyskokeessa ja maastokokeessa on suositeltavaa, että maastoestetuomareilla, pysäytyspisteiden vastavilla (stewardi) ym. radalla olevilla toimihenkilöillä on

selkeä tunnus (hihanauha, liivi tms.), jotta he voivat häiriöttä hoitaa tehtävänsä.

Suosittelavaa on myös, että TPJ:llä, TA:lla ja ELL:llä sekä ainakin koko kilpailun ja osakokeiden johtajilla on sopiva tunnus koko kilpailujen ajan.

426. Nopeus ja matkat

Matkojen pituus ja nopeus määräävät kilpailun vaikeusasteen. Matkat ja nopeudet on hyvä määrätä niin, että ihanneajoiksi tulee kokonaisia tai puolia minuutteja.

Jaetussa lyhyessä kilpailussa A-osuuden matka on puolet pitkän kilpailun yhteenlasketuista osuuksista A ja C. D-osuuden matka voi olla enintään neljänneksen pidempi kuin vastaavan pitkän kilpailun.

Kestävyyskokeen ja maastoesteratsastuskokeen eri osuudet, etenkin B ja D, on mitattava huolellisesti luotettavaa mittaustekniikkaa ja käyttäen. (Esim. riittävän suurihalkaisijainen mittapyörä.)

427. (varalla)

428. Ajanotto

Ajanottojärjestelmän on oltava tarkka ja varmistettu. Ajanottoon valitaan pätevät henkilöt, joiden käytössä on oltava mieluiten leimaavia digitaalisia sekuntikelloja.

Ajanottajia tarvitaan: lähdössä ja maalissa vaiheessa A, lähdössä ja maalissa vaiheessa B, maalissa vaiheessa C sekä lähdössä ja maalissa vaiheessa D.

Vaihe C seuraa välittömästi vaiheen B jälkeen, joten vaiheen B loppuaika on vaiheen C lähtöaika.

Aika otetaan kaikissa vaiheissa siitä hetkestä, kun lähettäjä antaa lähtömerkin, siihen saakka, kun hevosen ryntäät ylittävät maalilinjan. Aika lasketaan täysin sekunteina. Jos kellon näyttämä lukema on esim. 30.25, merkitään viralliseen pöytäkirjaan seuraava täysi sekuntiku eli 31.

Vaiheen A maalin pitää sijaita vaiheen B lähtöpaikan välittömässä läheisyydessä. Lähtö ja maali vaiheessa B voivat olla samalla linjalla, mikä helpottaa ajanottoa.

Maastoestetuomareilla pitää olla ainakin yksi sekuntikello, jotta he voivat merkitä muistiin ajan, joka kuluu niskurointiin sekä ajan, jonka ratsukko mahdollisesti joutuu odottamaan esteellä korjauksen tai muun syyn takia. Odotusaika vähennetään ratsukon loppuajasta.

429. Aikataulu

Aikataulu, johon on merkitty jokaisen vaiheen ihanneajat ratsukoittain, annetaan jokaiselle ratsastajalle.

Kahden ratsukon lähtöjen välinen aika riippuu kilpailun vaikeusasteesta ja ratsukoiden lukumäärästä. Vaikeassa ja vaativassa luokassa pitkässä kilpailussa väli ei saa olla alle neljä minuuttia, jotta ratsukot eivät häiritse toisiaan. Lyhyessä kilpailussa lähtöjen väli ei yleensä saa olla lyhyempi kuin kolme minuuttia. Lyhyet välit lisäävät kilpailun seurattavuutta ja lyhentävät kilpailujen kestoja.

430. Vaiheiden ajat

Vaiheet A, B, C ja D ovat riippumattomia toisistaan. Pitkässä kilpailussa vaiheiden A ja B välissä on pakollinen minuutin tauko ja C ja D välissä pakollinen 10 minuutin tauko. Ponien pitkässä kilpailussa vaiheiden A ja D välissä on pakollinen 6 minuutin tauko. Ajanhukkaa jossakin vaiheessa ei voi ottaa kiinni toisessa vaiheessa saavutetulla ajansäästöllä. Tämä koskee kaikkia kenttäratsastuskilpailuja.

Jos ratsukko alittaa vaiheessa A ihanneajan ja on maalissa ennen vaiheen B lähtöaikaa, sen täytyy odottaa aikataulussa annettua vaiheen B lähtöaikaa.

Jos ratsukko suoriutuu vaiheesta A täsmälleen ihanneajassa, se lähtee minuutin tauon jälkeen välittömästi vaiheelle B. Jos ratsukko myöhästyy esimerkiksi 20 sek., tauko ennen B-vaihetta on 40 sek. Jos hän tulee A-osuudelta esimerkiksi 15 sekuntia etuajassa, tauko on 1 min. 15 sek.

Jos ratsukko on menettänyt aikaa vaiheen A aikana ja saapuu maaliin vaiheelle B määrätyn lähtöajan jälkeen, sen täytyy aloittaa sekaestelaukka välittömästi. Aika, jolloin se ylittää lähtölinjan vaiheessa B, merkitään lähtöajaksi. Ratsukkoa rangaistaan yksinomaan ajanhukasta vaiheessa A.

Vaiheissa C ja D em. ratsukon aikoja siirretään eteenpäin vaiheen A ajanylityksen verran. Ratsukolla on vaiheita C ja D varten aikaa sen verran kuin alkuperäisessä aikataulussa on ilmoitettu.

Jos ratsukko, joka on lähtenyt aikataulun mukaan vaiheelle B, ylittää ihanneajan sekaestelaukassa, sillä on edelleen aikataulun mukainen suoritus aika vaiheelle C eikä sen tarvitsen lyhentää 10 minuutin taukoa ennen vaihetta D. Sen lähtöaikaa vaiheelle D siirretään eteenpäin sillä aikamäärällä, jonka ratsukko on menettänyt sekaestelaukassa.

Jos ratsukko ylittää aikataulun mukaisen ajan sekä vaiheessa A että vaiheessa B, vaiheen D lähtöaika siirretään molempien ajanmenetysten summalla.

Jos ratsukko on myöhässä enintään 60 sekuntia tullessaan 10 (6) minuutin pakolliselle tauolle, sen lähtöaika on alkuperäisen aikataulun mukainen.

430.1. Enimmäisajat

Enimmäisajat vaiheissa A ja C ovat ihanneaika lisättyinä viidenneksellä. Enimmäisaika vaiheissa B ja D on kaksi kertaa ihanneaika. Jos ratsukko ylittää jossakin vaiheessa enimmäisajan, se hylätään.

431. Askellaji ja nopeus

Eri vaiheissa lähdön ja maalin välillä ratsastaja voi itse määrätä askellajin ja nopeuden. Vaiheissa A ja C ratsastaja saa kävellä tai juosta hevosen rinnalla.

Lähtö- ja maalilinjat täytyy ylittää ratsain, muussa tapauksessa suoritus hylätään.

432. Radan merkinnät

Punaisilla ja valkoisilla lipuilla tms. merkitään pakolliset kulkutiet radalla, rajoitetaan esteitä ja näytetään pakolliset suunnanmuutokset sekä merkitään lähtö- ja maalilinjat. Ne sijoitetaan siten, että punainen merkki jää ratsukon oikealle ja valkoinen vasemmalle puolelle. Ratsukko, joka ei noudata merkintöjä, hylätään.

Suunnanosoittimet ovat keltaisia ja niissä on oltava kyseisen vaiheen kirjainmerkintä. Osoittimet ainoastaan helpottavat ratsastajaa löytämään oikean tien.

Luokanilmaisimia käytetään osoittamaan eri luokkien esteitä. Sinistä väriä käytetään vaikeassa, vihreää vaativassa ja keltaista helppossa luokassa. Kun useammassa luokassa ratsastetaan tietyn radan samoilla osilla tai hypätään samoja esteitä, täytyy tämän käydä ilmi merkinnöistä. Esteet (numero, kirjain, korkeus, leveys ja pituus) pitää merkitä siten, että eri luokat käyvät ilmi luokanilmaisimista.

Estelaatat ja suunnanosoittimet on asetettava siten, että ratsastaja lähestyessään estettä näkee ne hevosen selästä hyvin. Esteliput tai laatat asetetaan seipäisiin tms. noin 180 cm:n korkeudelle maanpinnasta.

Kaikkien merkkien pitää olla oikeilla paikoillaan radannäytön aikana. Jokainen poikkeama eri luokissa on merkittävä selvästi.

Eri osuukien lähtölinjat ja maalilinjat on merkittävä selkein kyltein.

Vaiheissa A ja C merkitään jokainen kilometri luvulla, joka osoittaa kilometrimäärän lähdöstä. Jokaisen vaiheen lähtö ja maali merkitään punaisilla ja valkoisilla lipuilla, laatoilla tms. sekä vaiheen kirjaimilla.

Ratapiirros jaetaan ratsastajille viimeistään radannäytön alkaessa. Sen pitää sisältää: radan kulku, pituus, ihanneaika, esteiden numerot, laatu ja sijainti sekä pakolliset portit tms.

433. Esteet

433.1. Merkintä

Esteet merkitään punaisilla (oikealla) ja valkoisilla (vasemmalla) lipuilla, laatoilla tms. sekä numeroidaan juoksevasti ensimmäisestä esteestä lukien. Sarjaesteet merkitään kirjaimilla aakkosjärjestyksessä.

Numero sijoitetaan esteen oikeaan laitaan.

Esteisiin voidaan sijoittaa mainoksia, jos ne eivät vaaranna hevosten ja ratsastajien turvallisuutta.

433.2. Peräkkäiset esteet ja sarjaesteet

Jos kaksi tai useampi lähekkäin sijoitettu este on rakennettu erillisinä, ne pitää numeroida ja arvostella erikseen. Ratsukko saa kieltäytyä kaksi kertaa kullakin esteellä tulematta hylätyksi. Jos ratsukko hyppää uudelleen jo ylittämänsä esteen, se hylätään.

Sarjaeste voi muodostua useista erilaisista osista (pysyeste, nousuete, ylöshyppy, alashyppy, penkere, portaat, vesi, oja tms.). Jos osat on rakennettu niin lähelle toisiaan, että kieltäytymisen sattuessa ratsukon on vaikea uudelleen lähestyä kiellon aiheuttanutta osaa muutoin kuin hyppäämällä osa tai koko este uudelleen, pitää esteet merkitä sarjaesteeksi. Silloin osat on merkittävä kirjaimilla (A, B, C jne.). Jos ratsukko kieltäytyy tällaisella esteellä yhteensä enemmän kuin kaksi kertaa, se hylätään.

Jos peräkkäisten esteiden tai sarjaesteiden arvostelussa on epäselvyyttä, TA päättää ennen koetta arvostelumenettelystä neuvoteltuaan mahdollisuuksien mukaan TPJ:n kanssa. Päätös ilmoitetaan ratsastajille.

Vaihtoehtoliputus

Vaihtoehtoiset esteet voidaan liputtaa erillisiksi esteiksi ja ne pitää merkitä samoilla numeroilla/kirjaimilla kuin suora reitti. Tällaisissa tapauksissa molempien reittien liput pitää merkitä mustalla viivalla. Nämä ”mustan li-

pun” vaihtoehdot arvostellaan erillisinä esteinä tai elementteinä, joista vain toinen pitää hypätä. *Jos esteestä on elementti liputettu vaihtoehtoliputuksella, saa viimeisen elementin kiertää ilman rangaistusta.*

Kilpailija saa vaihtaa rangaistuksetta yhdeltä mustaksi liputetulta linjalta toiselle (esim. hyppäämällä linjan 6a vasemmanpuoleisen reitin ja sitten oikeanpuoleisen reitin 6b, olettaen, että hän ei ole näyttänyt linjan seuraavaa osaa eli vasemmanpuoleisen reitin 6b elementtiä hevoselle.)

Sarjaesteellä TA saa, TPJ:n luvalla, antaa kilpailijoiden tehdä voltin mustaksi liputetulla reitillä, jos voltin tekeminen tekee radan kulun sujuvammaksi. Tämä ei muuta kilpailijan pisteytystä suorilla reiteillä elementtien yli.

433.3. Määrä

Vaiheessa D vaadittavien hyppyjen enimmäismäärä on määritelty (ks. liitetaulukko).

433.4. Viimeinen maastoeste

Vaiheen D viimeisen esteen pitää olla vähintään 30 m:n ja enintään 75 m:n päässä maalilinjasta.

433.5. In & Out

Jos esteiden osien esim. A ja B välinen etäisyys on vähemmän kuin 5 metriä (in&out) menetellään seuraavasti: Kun ratsukko on hypännyt ensimmäisen osan virheitä, sen katsotaan lähestyneen myös jälkimmäistä osaa. Ratsastaja ei voi muuttaa mieltään ratsastettavan tien suhteen in& out esteen välissä. Jos hän näin tekee, siitä rankaistetaan 20 virhepisteellä.

434. Vaarallinen ratsastus

Kilpailijalle, joka ratsastuksellaan vaarantaa oman tai hevosensa tai kolmannen osapuolen turvallisuuden, tuomaristo (TPJ) määrää rangaistuksen, joka on 25 virhepistettä, sakko (kts. yleinen osa) tai kilpailusta sulkeminen.

Vaaralliseksi ratsastukseksi katsotaan mm. hevosien kontrollin menettäminen tai useampi vaarallinen hyppy, ratsastaminen hengästyneellä/ uupuneella hevosella, väsyneen hevosien liiallinen prässäminen, ratsastaminen selvästi ontuvalla hevosella, liiallinen raipan /kannusten käyttö vaarallisella tavalla, *ratsastaminen esteelle liian lujaa/hiljaa, toistuvasti liikkeen edellä/takana esteillä, hyppy-yritykset kolmen kiellon jälkeen, yleisön vaarantaminen ja merkityltä reitiltä poistuminen.*

435. Virhepisteet

Virhepisteitä annetaan sekä esteillä tapahtuvista virheistä että yliajasta ja harraste- ja tutustumisluokissa myös ihanneajan liian suuresta alituksesta.

435.1. Estevirhepisteet

Tottelemattomuus (kieltäytyminen, sivuun poikkeaminen, voltti):

- ensimmäinen kerta esteellä: -20 p.
- toinen kerta samalla esteellä: -40 p.

Satulasta putoaminen aiheuttaa aina hylkäämisen.

(Liitteessä 5 esimerkkipiirroksia erilaisista teistä aiheutuvista virhepisteistä.)

435.2. Aikavirhepisteet

Aikavirhepisteet ylitetystä ihanneajasta, kultakin alkaneelta yliaikasekunnilta ovat: 0,4 p./sekunti kaikissa vaiheissa A-D.

Harraste- ja tutustumisluokkien maastokokeissa ratsukko saa virheitä myös ihanneajan alittamisesta.

Jos ratsukko tulee maastosta enemmän kuin 20 sekuntia ihanneaikaa nopeammin, häntä rangaistaan ylimenevältä osalta 0,4 virhepisteellä /sekunti. Ratsukon tulee edetä suoraviivaisesti laukassa viimeiseltä esteeltä maaliin, muutoin rangaistaan vaarallisesta ratsastuksesta.

435.3. Hylkääminen

Suoritus tulee hylätyksi seuraavissa tapauksissa:

- kolmas tottelemattomuusvirhe vaiheen D aikana
- kumoon ratsastuksesta seuraa aina hylkääminen
- satulasta putoaminen
- väärä tie, jolta ei ole palattu ajoissa
- kertaalleen ylitetyn esteen hyppääminen uudelleen
- esteiden hyppääminen väärässä järjestyksessä
- samalla esteellä yli 60 sekuntia kestänyt niskurointi
- enimmäisajan ylitys jossakin vaiheessa.

Suoritus hylätään myös seuraavien virheiden takia:

- myöhästyminen lähdöstä
- väärä lähtö
- luvaton maastorataan tutustuminen
- hevosien sopimaton käsittely ja barraus
- lähtö ja maaliintulo jalan
- lippujen ohittaminen väärin
- ~~rataan kuulumattoman esteen hyppääminen~~
- toisen estäminen

- väärä ohittaminen
- kielletty apu
- väärä kilpailuasu

436. Virheen määrittelyminen

Virheiksi määritellään maastoesteillä vaiheessa B tai D kieltäytyminen, niskurointi, sivuun poikkeaminen, voltti, väärä tie sekä satulasta putoaminen ja kumoon ratsastus.

436.1. Kieltäytyminen

Hevonen on kieltäytynyt, kun ratsukko selvästi lähestyttyään estettä pysähtyy hypättävän esteen eteen.

Paikaltaan hyppy tuomitaan tottelemattomuudeksi ja vaaralliseksi ratsastukseksi.

Jos hevonen astuu yhdelläkään jalalla askeleenkin taaksepäin, omasta tahdostaan tai ratsastajan vaikutuksesta, tuomitaan tottelemattomuusvirhe. Alas hypyssä, veteen hypyssä tms., jossa hevonen luonnollisesti on tarkkaavainen, varovaisuudesta ei pidä rankaista edellyttäen, että hevonen koko ajan pyrkii eteenpäin.

Jos hevonen on ottanut yhden tai useampia askeleita taaksepäin ja se ratsastettaessa jälleen estettä kohti pysähtyy ja astuu taakse, tapahtuu toinen kieltäytyminen. Kun hevonen hypätessään ylös penkereelle tms. epäonnistuu ja luisuu takaisin, on kyse kieltäytymisestä.

Kieltäytymisen jälkeen ratsukon ei tarvitse hypätä uudelleen koko sarjaestettä, mutta se saa halutessaan hypätä sen kokonaan tai osan siitä. Jos uudelleen lähestymisen yhteydessä tapahtuu tottelemattomuusvirhe jo aiemmin ylitetyllä esteen osalla, tuomitaan siitä virhe. Jos uudelleen lähestymisen aikana on välttämätöntä ohittaa uudelleen hypättävän esteen jonkin osan liput väärään suuntaan, se on sallittua.

436.2. Niskurointi

Niskurointia on, jos esteen yksittäisen tai sarjan, ylittäminen kestää yli 60 sekuntia. Silloin suoritus hylätään. Esteen ylittämiseen käytettävä aika alkaa siitä, kun ratsukko ensimmäisen kerran selvästi lähestyttyään estettä pysähtyy, kääntyy sivuun tai voltille. Aika päättyy siihen, kun ratsukko hypättyään hyväksyttävästi esteen tai sarjaesteen viimeisen osan on koskettanut maata tai vettä.

436.3. Sivuuun poikkeaminen

Ratsukko on poikennut sivuun, kun se selvästi lähestyttyään estettä epäonnistuu, ohittaa esteen tai sen osan ja joutuu yrittämään uudestaan. Suorituksen oikeelli-

suus riippuu mm. siitä, onko kyseessä sarjaeste vai peräkkäiset esteet (vrt. liite 5). Ratsastaja voi kuitenkin rangaistuksetta estettä lähestyessään vaihtaa suuntaa sekä kääntää hevosen esim. esteen vaihtoehtoiselle osalle.

436.4. Voltti

Voltti tapahtuu, kun hevonen selvästi lähestyttyään estettä ja epäonnistuttuaan ylittää omat jälkensä mistä suunnasta tahansa ennen kuin se hyppää hyväksyttävästi vuorossa olevan esteen tai sarjaesteen viimeisen osan.

Kieltäytymisen, niskuroinnin, sivuun poikkeamisen tai satulasta putoamisen jälkeen ratsukko saa tehdä yhden tai useampia voltteja suunnilleen samalla paikalla ennen toista tai kolmatta hyppy-yritystä.

Erikseen peräkkäin numeroitujen esteiden välillä ratsukko saa tehdä voltteja, mikäli se ei selvästi lähesty seuraavaa estettä.

436.5. Väärä tie

Vääräksi tieksi katsotaan se, että ratsukko ylittää lähtö- tai maaliviivan väärältä puolelta tai ohittaa väärältä puolelta lipun tms. pakollista suuntaa osoittavan merkin.

Jos tällaista väärinratsastusta ei korjata ajoissa, ennen seuraavaa estettä tai maalilinjan ylitystä, ratsukko hylätään (väärä tie, jolta ei palattu ajoissa). Jos ratsukko on ylittänyt maalilinjan väärästä suunnasta, se voi korjata virheen kääntymällä välittömästi ja ylittämällä maalilinjan oikeasta suunnasta (väärä tie, jolta on palattu ajoissa).

Jos ratsastaja on ylittänyt maalilinjan jalan, mutta nousee sen jälkeen satulaan ja ratsastaa maalilinjan yli, kysymyksessä on väärä tie, jolta on palattu ajoissa. Tällöin suoritus on virheetön. Aika otetaan silloin, kun ratsastaja ylittää maalilinjan ratsain oikeasta suunnasta.

Rataan kuulumattoman maastoesteen hyppääminen on kielletty, ja siitä seuraa hylkääminen.

436.6. Satulasta putoaminen ja kumoon ratsastus

Ratsastaja on pudonnut satulasta, kun hän selvästi irtautuu hevosesta siten, että koskettaa maata tai estettä niin, että hänen olisi pakko nousta uudelleen satulaan.

Jos ratsastaja putoaa verryttelyssä, on lääkärin tutkittava hänet ennen kuin ratsastaja pääsee suorittamaan osakoettaan.

Kumoon ratsastus on tapahtunut, kun hevonen kaatuu siten, että lapa ja takaosa koskettavat samanaikaisesti maata tai estettä ja maata.

Kumoon ratsastusta seuraa aina hylkääminen.

437. Ratsukko vaikeuksissa esteillä

437.1. Tien antaminen

Jos ratsukolla on vaikeuksia esteellä, jonka seuraava ratsukko jo on aikeissa hypätä, vaikeuksissa olevan pitää antaa nopeasti tietä. Tahallisesta estämisestä on seurauksena hylkääminen.

437.2. Esteeseen juuttuminen

Jos hevonen hypyn epäonnistuu jää kiinni esteeseen, estetuomarin on määrättävä suoritus keskeytetyksi ja hylätyksi.

Maastoestetuomarin pitää ilmoittaa ratsastajalle, onko lippu ohitettu oikein, jos ratsastaja sitä kysyy.

437.3. Ratsukon pysäyttäminen

Jos estettä on täysin mahdoton ylittää sen vuoksi, että ratsukko on sillä vaikeuksissa, taikka este on purettu tai kaadettu eikä sitä ole ehditty kunnostaa, estetuomarin pitää pysäyttää seuraava ratsukko ilmoitetulla tavalla ja käynnistää sekuntikello. Estetuomarin antaman merkin jälkeen uusi lähtö tapahtuu liikkeessä, ja aika otetaan paikasta, jossa ratsukko pysäytettiin. Estetuomari merkitsee muistiin odotukseen käytetyn ajan, joka vähennetään ratsukon loppuajasta.

Jos eteenpäin pääsy esteellä on rajoitettua tai este on osittain kaatunut, mutta estetuomari katsoo sen olevan hypättävissä, esteen rajausta voidaan väliaikaisesti muuttaa siirtämällä lippua tms. Seuraavan ratsastajan huomio pitää kiinnittää muutokseen sopivan matkan päässä ennen estettä. Tätä varten estetuomareilla on oltava punaiset merkinantoliput.

437.4. Ohittaminen

Ratsukko, jonka jälkeen lähtenyt ratsukko saavuttaa radalla, on velvollinen antamaan tietä nopeasti soveliaassa, turvallisessa paikassa. Jos ratsastaja tahallisesti jättää sen tekemättä, siitä seuraa tuomariston päätöksellä hylkääminen.

437.5. Radalta poistuminen

Hylätyksi tullut ratsukko ei saa hylkäämisen jälkeen hypätä esteitä, vaan sen on välittömästi poistuttava radal-

ta. Jollei ratsukko poistu heti radalta, tuomaristo antaa siitä rangaistuksen.

437.6. Pysäytyspiste

Tarvittaessa voidaan pitkässä kilpailussa vaiheelle D suunnitella 1-3 pysäytyspistettä, joihin tuomariston jäsen voi määrätä ratsukon siirtymään kesken kokeen tarkastusta varten (ontuminen, hevosen sopimaton käsittely, ratsastajan loukkaantuminen, varusteiden vaarallinen vaurioituminen tms.). Tällainen pysäytyspiste on sijoitettava noin 50 metriä esteen jälkeen, ja alueen on oltava riittävän suuri. Toiminta sillä ei saa häiritä muiden kilpailijoiden ratsastusta. Alueella on oltava pätevät toimihenkilöt (stewardi), jotka tekevät tarkastuksen. Kuitenkin vain tuomariston jäsen tai eläinlääkäri voi päättää, että ratsukko ei jatka.

Aika, jonka ratsukko on pysäytyspisteessä, vähennetään kokeen loppuajasta. Pysäytyspiste on suunniteltava niin, että tulo- ja lähtöaika voidaan ottaa liikkeestä.

438. Avun antaminen

438.1. Kielletty apu

Ulkopuoliselta saatu apu on kielletty. Sen vastaanottamisesta seuraa hylkääminen. Jokainen sellainen ulkopuolisen toimenpide, kilpailijan tahtoma tai ei, joka aiheuttaa etua hevoselle tai ratsastajalle, on kielletty.

Seuraavanlainen avunanto on kielletty:

- edellä kulkevan ratsukon käyttäminen tarkoituksellisesti vetoapuna
- kilpailevan ratsukon seuraaminen ajoneuvolla, pyörällä, ratsain tms. tavalla radalla
- avustajan käyttäminen esteellä ajamaan hevosta eteen
- aidan tms. katkaiseminen tai aitauksen avaaminen tien lyhentämiseksi
- Puiden, lippujen tms. merkkien kaataminen tai muuttaminen.

Kestävyyskokeen ja maastoratsastuksen aikana ratsastaja, joukkueenjohtaja tai joukkueen toimihenkilö eivät saa käyttää viestintävälineitä.

Toimitsija, maastoestetuomari tai muu läsnäolija ei saa korjata ratsastajan virhettä. Toimitsija, joka antaa kiellettyä apua, pitää poistaa tehtävästään. Myös avun saanutta ratsukkoa voidaan rankaista hylkäämisellä. TPJ ratkaisee saamansa selvityksen perusteella, onko kyseessä kielletty apu vai ei.

438.2. Sallittu apu

Sallittua on auttaa irrallaan olevan hevosen kiinnittämisenessä.

Ratsailla ollessaan hän saa ottaa vastaan ainoastaan raipan, kypärän ja/tai silmälasit.

Vaiheen B lähdössä ja pakollisen 10 minuutin tauon aikana ennen vaihetta D, vaiheen D lähdössä ja muissa järjestäjän osoittamissa kohdissa (esim. vaiheen B jälkeen) on sallittua auttaa ratsastajaa hevosen hoitamisessa ja varusteiden korjaamisessa.

439. Kilpailuasua

439.1. Kypärä ja vaatetus

Vähintään kolmipistekiinnityksellä varustettu turvakypärä (CE-luokitus) on pakollinen. Kypärän leukahihnan pitää olla kiinni. Jos ratsastajalta putoaa kypärä ratsastuksen aikana, hän ei saa jatkaa ennen kuin kypärä on jälleen päässä. Tämän määräyksen rikkomisesta seuraa hylkääminen.

Ratsastussaappaat tai ratsastuskengät (jodhpurit) ja niiden väriset sileät pintanahkaiset säärystimet kuuluvat kilpailuasuaan.

Muutoin hyväksytään kevyt asu: paita tai neulepaita ja ratsastushousut. Mainosasut ovat kestävyyskokeessa sallittuja (vrt. määräykset sääntöjen yleisessä osassa). Ne eivät kuitenkaan saa estää järjestäjän antamien numeroiden näkymistä eivätkä olla vaarallisia.

Ratsastajalla on oltava kestävyyskokeen ja maastokokeen aikana mukanaan SRL:n hyväksymä terveystkortti.

439.2. Muut varusteet

Terveystkortti on esitettävä kilpailukansliassa. Terveystkortti on oltava mukana kestävyyskokeessa. TPJ:n määräämä toimihenkilö valvoo sääntöjen noudattamista. Terveystkortti tulee kiinnittää joko vasempaan käsivarteen tai vasempaan saappaaseen.

Raippa saa olla enintään 75 cm pitkä. Sen päässä ei saa olla painoa tai vastaavaa vaikutuksen tehostamiseksi.

Kannukset eivät ole pakolliset. Ainoastaan tylpät kannukset ilman rissoja tms. viiltäviä osia ovat sallitut. Kannusten kärjet eivät saa olla pidemmät kuin 35 mm, niiden on oltava kiinni keskellä kannuksen runkoa ja niiden on osoitettava joko vaakasuoraan tai alaspäin. Poniratsastajan kannusten kärjet eivät saa olla yli 15 mm pitkät.

Hyväksytty turvaliivi (CE-luokitus) on pakollinen maastoosuudella myös aluekilpailuissa.

Näiden määräysten rikkomisesta seuraa hylkääminen.

440. Satulointi ja suitsitus

Satulointi on muuten vapaa, mutta jalustimien ja jalustinhihnojen on riiputtavaa vapaina. Silmälappeja ei saa käyttää.

Suitsitus on vapaa. *Kaikki kansainvälisen ratsastajainliiton FEI:n sallimat kuolaimet ja turpahinnat ovat sallittuja. Michlem-turpahihna on sallittu.* Ohjat on kiinnitettävä kuolaimiin. Vapaajuoksuissa renkain varustetut martingaalit, gagit ja hackamoreet sallitaan.

Poneilla saa käyttää nivel- tai pelhamkuolaimia, gageja ja pessoakuolaimia (olympiakuolain) ja thiedeman-kuolaimia (kimblewick). Poneilla ei saa käyttää kankikuolaimia eikä hackamorekuolaimia.

441.-445. (varalla)

F. ESTERATSASTUSKOE

446. Esteratsastus

Esteratsastuskokeessa noudatetaan SRL:n esteratsastuksen kilpailusääntöjä, ellei näissä kilpailusäännöissä ole erityismääräyksiä.

447. Rata

Esteratsastuskokeen tien pitää olla vaihteleva ja sen on annettava mahdollisuus sujuvaan ratsastukseen. Pakollisia portteja tai väyliä ei saa olla.

Etenkin helpoissa luokissa radan osien pitää olla selkeitä sekä esteiden välisten etäisyyksien normaalit.

Esteiden pitää olla täyteläisiä ja houkuttelevia. Suljetut esteet eivät ole sallittuja.

Rataan pitää kuulua vähintään yksi kaksoissarjaeste ja vähintään kaksi pituus/korkeusestettä. Vesihauta ei ole sallittu, vesiestettä voidaan käyttää.

Ratsastajalla on lähtömerkin jälkeen 45 sekuntia aikaa aloittaa suorituksensa. Tämän jälkeen ajanotto käynnistyy. (KS III)

(Yhteenveto esteiden enimmäismitoista sekä hyppyjen ja sarjaesteiden määristä liitteessä 4A ja 4B).

448. Arvostelu ja tulos

Arvostelu tapahtuu A.2.0.-arvostelumenetelmän periaatteen mukaan seuraavasti:

- pudotus tai hautaan astuminen: -4 vp.
- tottelemattomuus 1. kerralla: -4 vp.
- tottelemattomuus 2. kerralla: hylätään.
- kumoon ratsastus: hylätään.
- tottelemattomuus, jolloin esteen osa putoaa: 4 vp + aikalisä 6 sek.
- satulasta putoaminen hylätään.
- ihanneajan ylitys kultakin alkaneelta sekunnilta: 1 vp.

Suoritus hylätään jos ratsukko ylittää enimmäisajan (kaksinkertaisen ihanneajan)

Jos ratsukko harraste- ja tutustumisluokassa saa yli -20 virhepistettä – aikavirheitä lukuun ottamatta, se ei saa jatkaa maastokokeeseen.

Ratsailla ollessaan hän saa ottaa vastaan ainoastaan kypärän ja /tai silmälasit.

448.1. Tuloksen kirjaaminen

Tulos kirjataan sadasosina, mikäli ratsukko saa yliaikavirheitä.

449. Ajanotto

Jos käytetään käsiajanottoa, aika otetaan kahdella digitaalinäyttöisellä sekuntikellolla sekunnin kymmenesosien tarkkuudella.

450. Kilpailuasua

Esteratsastuskokeessa on käytettävä vähintään kolmi-pistekiinnityksellä varustettua turvakypärää.

Kannukset eivät ole pakolliset. Kannusten kärjet eivät saa olla yleisissä luokissa kuin enintään 35 mm ja poni-ratsastajilla enintään 15 mm pitkät sekä niiden on osoitettava joko vaakasuoraan tai alaspäin. Rissakannusten käyttö on kielletty.

Ratsastussaappaat tai ratsastuskengät (jodhpurit) ja niiden väriset sileät pintanahkaiset säärystimet kuuluvat kilpailuasuun.

451. Satulointi ja suitsitus

Satulointi on vapaa.

Hackamorett sallitaan.

Poneilla sallitaan nivel- tai pelhamkuolaimet, gagit, pessoakuolaimet (olympiakuolain) ja thiedemankuolain (kimblewick).

452.- 455. (varalla)

G. VALIOMERKIT

456. Valiomerkkipisteet

Valiomerkkipisteet lasketaan SRL:n määräysten mukaan sijoituksista kansallisissa ja kansainvälisissä kilpailuissa.

Lyhyen kilpailun pisteet

sija	1.	2.	3.	4.	5.	6. jne.
Ponien helppo6	4	3	2	1	1	
Avoin helppo luokka	8	6	4	3	2	2
Ponien vaativa B	8	6	4	3	2	2
Vaativa B	12	10	8	6	4	4
Vaativa A	18	14	12	10	8	6
Ponien vaativa A	12	10	8	6	4	4
Vaikea	24	18	14	12	10	8

Pitkän kilpailun pisteet

sija	1.	2.	3.	4.	5.	6. jne.
Vaativa B	30	24	18	12	10	8
Vaativa A	36	30	24	18	12	10
Vaikea	42	36	30	24	18	12

Yhdistetyssä kilpailussa (koulu + este tms.) ei anneta valiomerkkipisteitä.

457.- 460. (varalla)

H. MUITA KILPAILUMUOTOJA

462. Yhdistetty kilpailu

Yhdistetty kilpailu muodostuu kahdesta osasta: kouluratsastuskokeesta ja estekokeesta, joka voidaan ratsastaa joko radalla tai maastossa (kenttäkilpailun vaiheena B tai D).

Mikäli kilpailu ratsastetaan kahtena päivänä, ensimmäisenä päivänä on kouluratsastuskoe ja toisena estekoe.

Luokkien vaikeusasteet sekä osakokeiden sisältö ovat samat kuin yhden päivän kenttäkilpailussa.

Osakokeissa paremmuus ratkaistaan kouluratsastuksen, esteratsastuksen ja maastoratsastuksen sääntöjen mukaan. Esteratsastuksessa suositeltava arvostelumeneelmä on AM 5.

Kussakin osakokeessa paras ratsukko saa sijalukupisteen 1, toiseksi tullut 2 jne. Koko yhdistetyn kilpailun voittaja on ratsukko, jonka yhteenlasketut sijalukupisteet ovat pienimmät. Jos pistemäärät ovat samat, ratkaisee koulukokeen tulos. Muussa tapauksessa ratsukot ovat samanvertaiset.

Ratsukko saa yhdistetyn kilpailun aikana osallistua muihin este- ja koulukilpailuihin.

463.- 465. (varalla)

I. VIRALLISTEN TOIMIHENKILÖIDEN PÄTEVYYS

466. Kenttäratsastustuomari

Kansallinen kenttäratsastustuomari voi saada tietojensa ja taitojensa perusteella SRL:n B- tai A- kenttäratsastustuomarioikeudet.

Kansallisen B-kenttäratsastustuomarin on suoritettava hyväksytysti SRL:n järjestämä lajin koulutus ja hankittava riittävästi kokemusta kenttäkilpailujen järjestämisestä sekä otettava osaa SRL:n tuomarikoulutukseen. Lisäksi hänen tulee suorittaa vähintään yksi koearvostelu tuomariston puheenjohtajan alaisuudessa alue- tai kansallisissa kilpailuissa. TPJ tekee koearvostelusta kirjallisen raportin kenttäjohtajalle.

B-kenttäratsastustuomarilla on oltava vähintään aluepuheenjohtajaestetuomarioikeudet tai IV K koulutuomarioikeudet.

B-tuomari voi toimia TPJ:nä korkeintaan helppoja luokkia sisältävissä kilpailuissa ja aluekilpailuissa sekä tuomariston jäsenenä ylemmissä luokissa, mikäli hänellä on ko. kokeen tuomarioikeudet.

Kansallisen A-kenttäratsastustuomarin on suoritettava hyväksytysti SRL:n järjestämä lajikoulutus sekä hankittava riittävä kokemus kenttäkilpailujen järjestämisestä ja tuomaritehtävistä. Kansallisella A-tuomarilla on oltava koulutuomarioikeudet tai vähintään esteratsastuksen kansallisen B-puheenjohtajatuomarin oikeudet.

467. Tekninen asiantuntija

Kenttäratsastuksen teknisenä asiantuntijana toimivalla henkilöllä on oltava monipuolinen ja pitkä kokemus kenttäkilpailusta. Hänen on osallistuttava SRL:n järjestämään lajin koulutukseen sekä toimittava aktiivisesti kenttäkilpailutehtävissä. (Liite 9a)

468. Maastoradan suunnittelija

Kenttäratsastuksen maastoradan suunnittelijan on osallistuttava SRL:n lajin koulutukseen sekä toimittava aktiivisesti kenttäkilpailun radan suunnittelu- ja rakennustehtävissä. (Liite 9b)

469. Toimihenkilöoikeudet

Oikeudet toimia kenttäratsastuksen tuomarina, teknisenä asiantuntijana ja maastoradan suunnittelijana myönnetään ja tarkistetaan kulloinkin vallitsevan SRL:n käytännön mukaisesti.

LIITE 1:**Esimerkkiluettelo kenttäratsastuskilpailuissa tarvittavista ja tarpeellisista toimihenkilöistä**

(Tämän luettelon kohtien 1-3 henkilöt ja henkilöryhmät ovat pakollisia kaikissa kenttäkilpailuissa. Kohdan 4 henkilöt ja henkilöryhmät nimetään tilanteen mukaan.)

1. Tuomaristo ja asiantuntijat

Maastoradan suunnittelija (1)
Tekninen asiantuntija (1)
Tuomariston puheenjohtaja (1)
Koulukokeen tuomaristo (pj+2/kenttä)
Kestävyysskoheen estetuomari (B ja D: 1-2/este)
Estekokeen ratamestari (1)
Estekokeen tuomaristo (pj + 1-2)
Tarkastuslautakunta (3)
Stewardi (1)

2. Lääkärit ja lääkintähenkilöstö

Lääkäri (1)
Ensiapuryhmä (riittävästi)
Ambulanssin kuljettaja (1)
Vastaava eläinlääkäri (1)
Eläinlääkäri (1-3)
Kengittäjä (1)
Hevosambulanssin kuljettaja (1-2)

3. Johto

Ylijohtaja (1)
Lajijohtaja (3)
Pääsihteeri (1)
Ajanoton johtaja (1)
Tarkastaja 10 min alueella (1)

4. Muut toimihenkilöt

Talouspäällikkö (1)
Tiedottaja (1)
Kansliapäällikkö (1)
Kansliahenkilöstö (riittävästi)
Kuuluttaja (1-2)
Tallipäällikkö (1)
Tallihenkilöstö (riittävästi)
Majoituspäällikkö (1)

Turvallisuuspäällikkö (1)
Viestintäpäällikkö (1)
Viestintähenkilöstö (riittävästi)

Tuloslaskennan päällikkö (1)
Tuloslaskennan sihteeristö (riittävästi)
Tulostaulun hoitaja (1-2)
Tarkastuslautakunnan sihteeri (1)

Kuljetuspäällikkö (1)
Ravintolapäällikkö (1)
Ravintolahenkilöstö (riittävästi)
Kutsuvierasisäntä/-emäntä (1-2)
Seremoniapäällikkö (1)

Järjestysmies (riittävästi)
Lähetti (riittävästi)

Koulukokeen lähdön järjestäjä (varusteet) (1-2)
Koulukokeen sihteeri (pjtuomari 1-2, muut 1)

Kestävyysskoheen ajanottaja (4-7)
Kestävyysskoheen ajanottajien sihteeri (4-7)
Kestävyysskoheen lähettäjä (A, B, D: 3-6)
Kestävyysskoheen lähdön valvoja (takaisinliputtaja (2)
Verryttelyalueen valvoja (riittävästi)
Controller (1)
Maastoradan kunnostusryhmä (riittävästi)

Estekokeen ajanottaja (2)
Estekokeen lähettäjä (lähtö ja maali) (1-2)
Estekokeen sihteeristö (2-3)
Estekokeen lähdön järjestäjä (1)
Estekokeen ratahenkilöstö (riittävästi)

Verryttelyalueen valvoja (1-2)

Muut tarvittavat henkilöt

LIITE 2:

Sallitut turparemmit

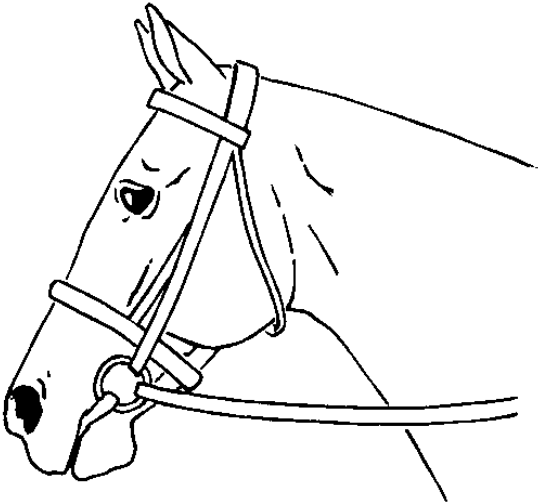

Englantilainen kuonoremmi

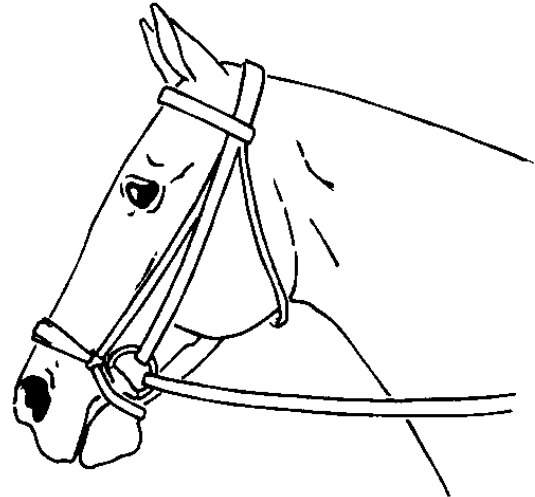

Hannoverilainen kuonoremmi

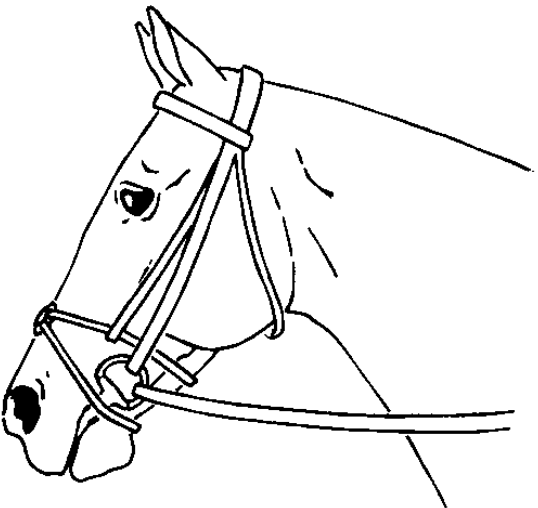

Meksikolainen kuonoremmi

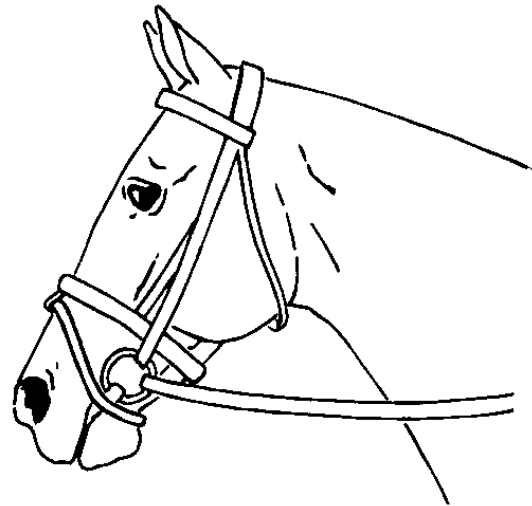
Irlantilainen kuonoremmi
(ristiturparemmi)

LIITE 3:**Sallittu nivel- ja kankisuitsitus****Nivelsuitsitus, sallitut kuolaimet**

1. Nivelkuolain, jossa kaksi niveltä
2. Yksinkertainen nivelkuolain
3. D-nivelkuolain
4. Oliivikuolain
 - a) varrellinen
 - b) varreton
5. Muut varrelliset nivelkuolaimet
6. Nivelkuolain, jossa vain ylävarret
7. Kuminen, muovinen tai nahkainen suora tai nivelkuolain
8. Varrellinen nivelkuolain
9. Kolmiosainen nivelkuolain (pyöristetty keskiosa)
10. Kolmiosainen nivelkuolain (litteä keskiosa)
11. Muovinen tai kuminen aaltomainen suora kuolain
 - a) varrellinen
 - b) varreton
12. Kolmiosainen nivelkuolain (pyörivä keskiosa)

Myös muut yhdistelmät tässä liitteessä esitellyistä kuolainrenkaista ja suosista ovat sallittuja.

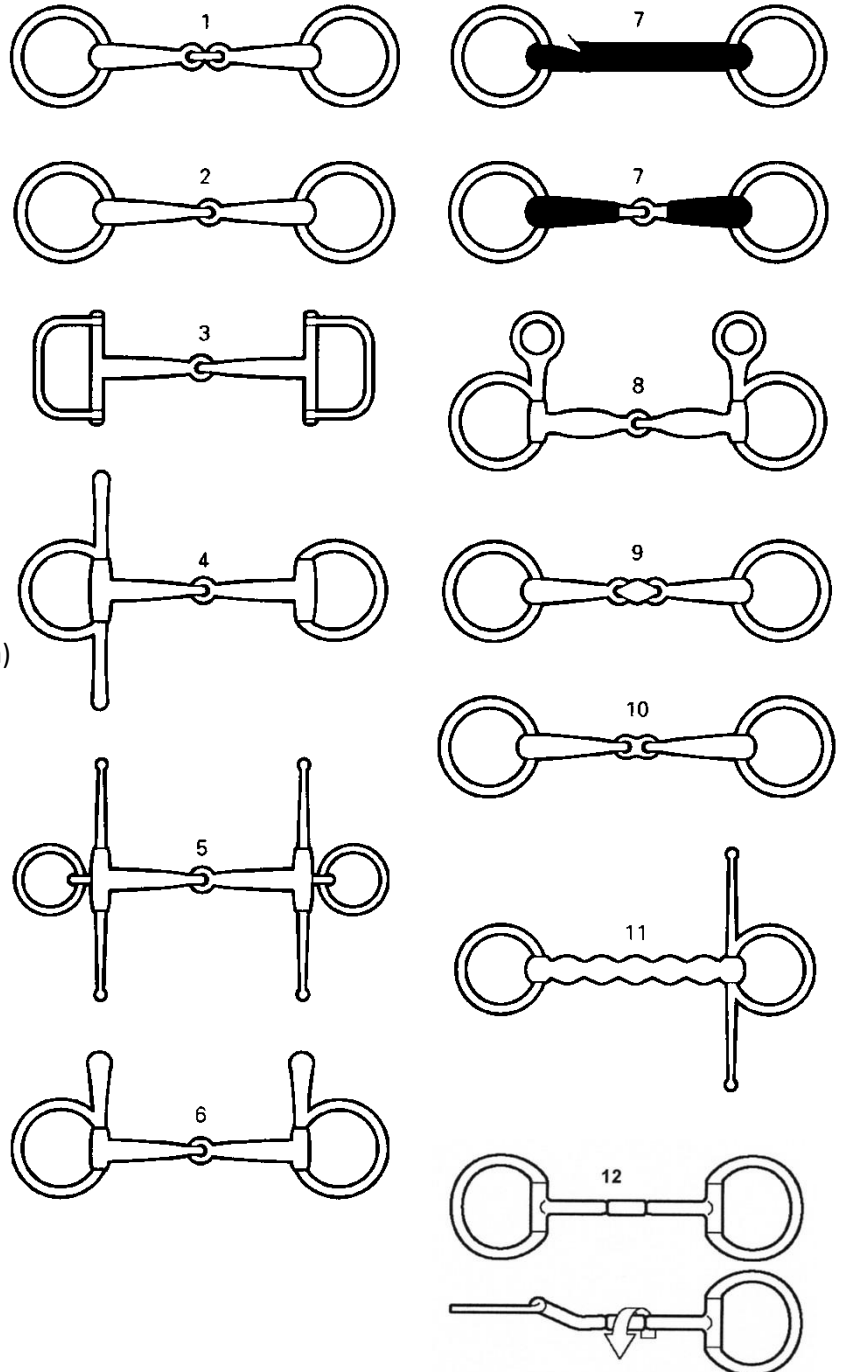

Kankisuitsitus, sallitut nivelkuolaimet

1. Tavallinen nivelkuolain
2. Kolmiosainen nivelkuolain
3. Oliivikuolain
4. Varrellinen nivelkuolain

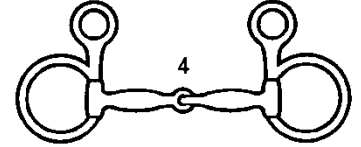
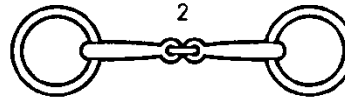
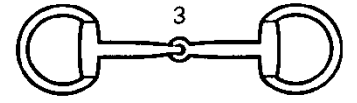
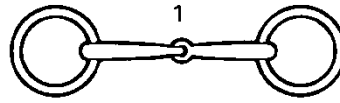
**Kankisuitsitus, sallitut kankikuolaimet**

5. Suora kankikuolain
6. Pyörästetty kankikuolain
7. - " -
8. Kankikuolain, jossa liikkuva suuosa
9. Muunnelmia kuolaimista 6 ja 7
10. Kankikuolain, jossa S:n muotoiset kankiosat
11. Ketju
12. Kuolahihna
13. Nahkainen ketjun päällys
14. Kuminen ketjun päällys

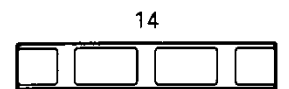
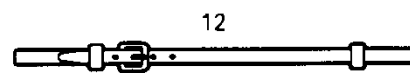
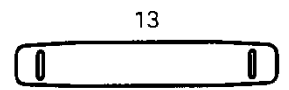
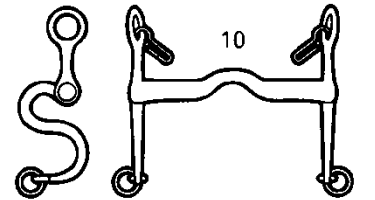
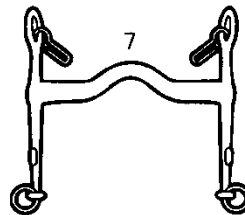
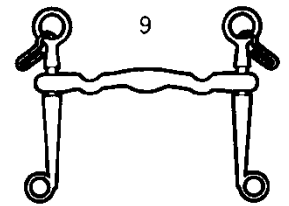
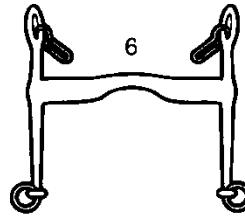
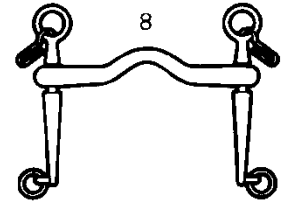
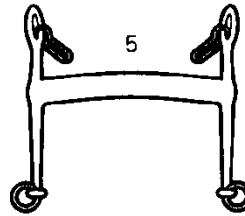

LIITE 4 A:

Kestävyyskokeen ja rataestekokeen esteiden mitat

	Kestävyyskoe						D alas- hyppy	korkeus	Rataestekoe		vesihauta + puomi	
	D korkeus kiinteä	risu	B korkeus kiinteä	risu	ylhäällä	D&B pituus alhaalla			hauta tms.	ylhäällä		alhaalla
Harraste hevoset/ponit	80	80			70	110	<u>120</u>	80	80	80	100	
Tutustumis he/po	90	100			100	140	150	120	90	90	130	
Helppo po	90	100			100	140	150	120	95	100	150	
Helppo sh	90	100			100	140	150	120	95	100	130	
Helppo he	100	120			120	180	240	150	105	120	170	
Vaativa B po lyhyt	100	120			100	160	220	130	105	110	150	
Vaativa B sh lyhyt	100	120			100	160	220	130	105	110	150	
Vaativa A po lyhyt	100	120			120	180	240	150	110	120	170	200
Vaativa B he lyhyt	110	130			140	210	280	160	115	140	190	250
Vaativa B he pitkä	110	130	100	140	140	210	280	160	115	140	190	250
Vaativa A he lyhyt	115	135			160	240	320	180	120	150	210	300
Vaativa A he pitkä	115	135	100	140	160	240	320	180	120	150	210	300
Vaikea he lyhyt	120	140			180	270	360	200	125	180	230	350
Vaikea he pitkä	120	140	100	140	180	270	360	200	125	180	230	350

D-osuudella risujen korkeuden on oltava vähintään 20 cm

LIITE 4 B:**Kestävyyskokeen ja rataestekokeen nopeus, matka ja hyppyjen määrä**

	Kestävyyskoe			Rataestekoe					
	D nopeus	D matka	hyppyjen min/maxmäärä	A matka/ nopeus	B matka/ nopeus	C/matka nopeus	nopeus	matka	Hyppyjä
Harraste hevoset/ponit	400/450	1000–1500	10–12				300	300–500	7 - 9
Tutustumis he/po	450/490	1200–1700	12–16				300	300–500	8 - 10
Helppo po	450	1200–1700	12–16				300	300–500	8 - 10
Helppo sh	450	1200–1700	12–16				300	300–500	8 - 10
Helppo he	490	1600–2500	17–21				350	300–500	10 - 12
Vaativa B po lyhyt	450/475	1600–2500	14–18				325	300–500	10 - 12
Vaativa B sh	450/475	1600–2500	14–18				325/350	350–450	10-12
Vaativa A po lyhyt	450/475/500	2000–4000	25				350	500–600	10 - 12
Vaativa B he lyhyt	500/520	2400–3200	max. 29				350	350–450	10-11/13
Vaativa B he pitkä	520	3640–4680	30-32	3960–5060 220	2240 640	6160–7700 220	350	400–500	10-11/13
Vaativa A he lyhyt	550	2800–3600	max. 32				350	400–550	10-11/14
Vaativa A he pitkä	550	4400–5560	35-37	3960–5060 220	2310/2640 660	6160–7700 220	350	max. 600	10-11/14
Vaikea he lyhyt	570	3200–4000	max. 36				375	400–550	12 - 15
Vaikea he pitkä	570	5130–6270	38-40	4400–5500 220	2760/3105 690	7700–9900 220	375	max. 600	11-12/15

LIITE 5 ::

Esimerkkejä esteistä ja erilaisista teistä aiheutuvista virhepisteistä

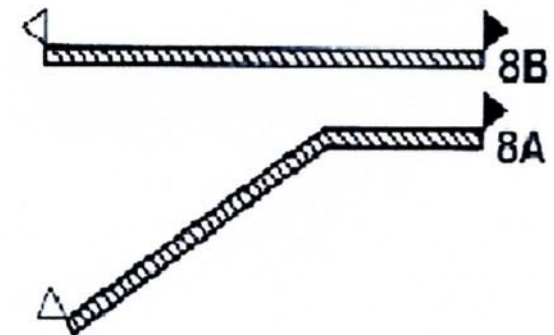
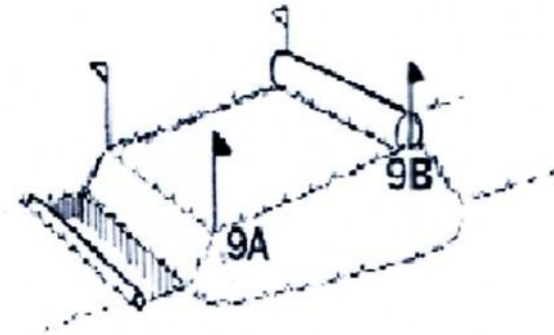
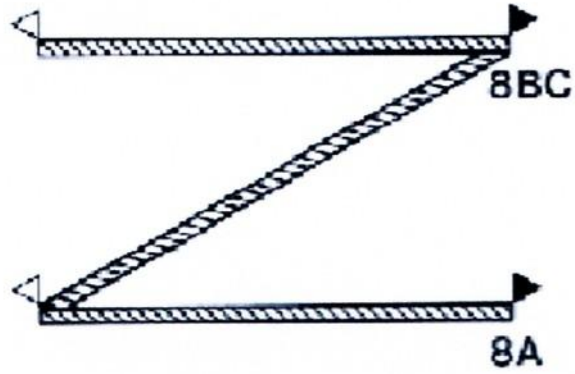

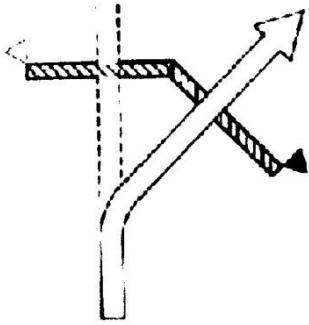

0 vp, jos ei kieltoa
keamista 20 vp

0 vp,

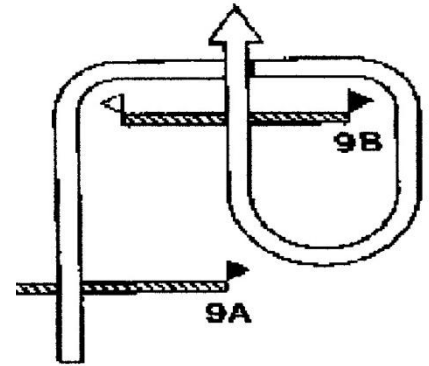
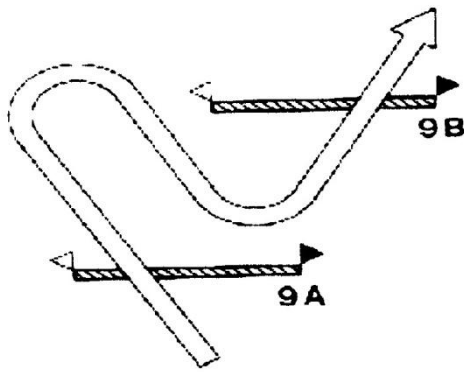

Jos ei kieltoa ja/tai sivuun poik-

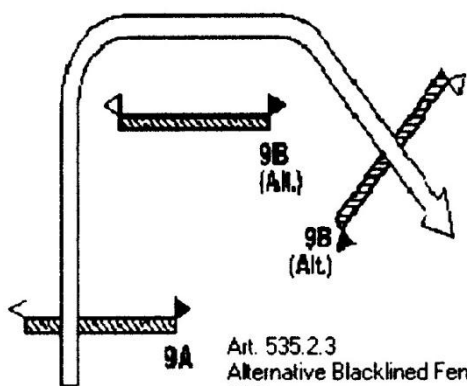

Art. 535.2.3
Alternative Blacklined Fenc
9AB

Vaihtoehtoinen mustan linjan este
0 vp, toista vaihtoehtoa ei yritetty

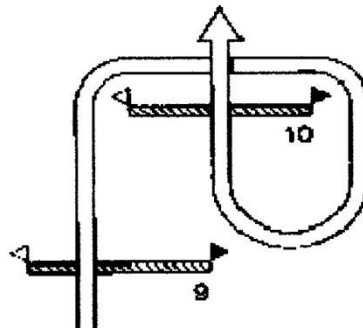

0 vp, ellei ole yritetty
hypätä estettä 10

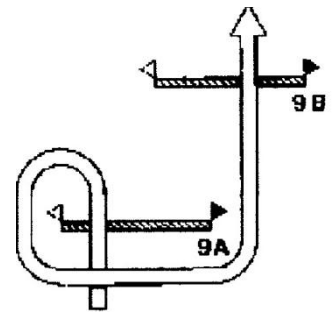

20 vp

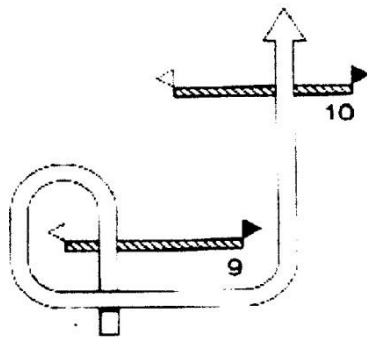

0 vp

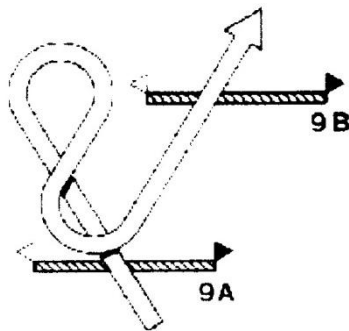

20 vp

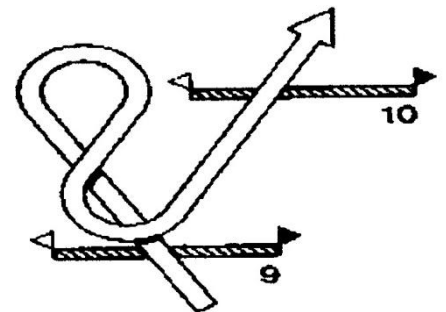

0 vp

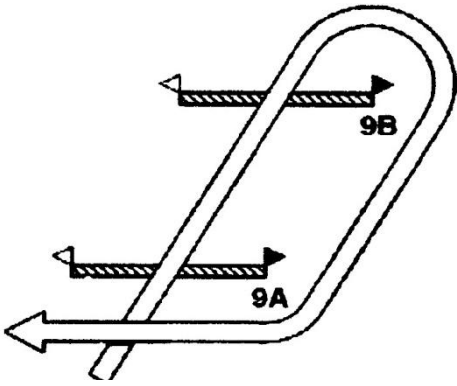

0 vp

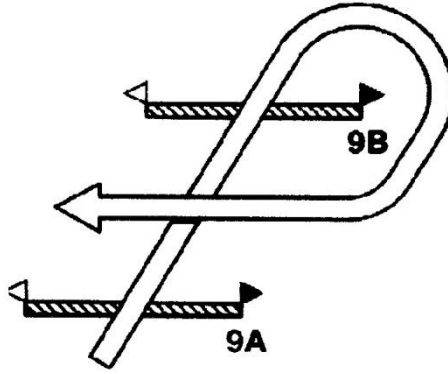

0 vp

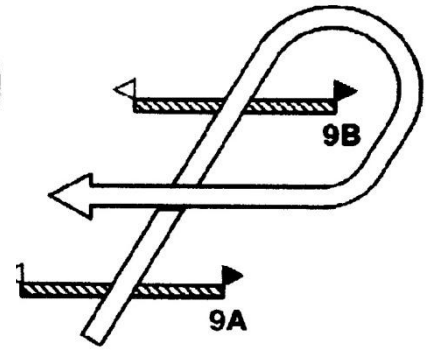

0 vp

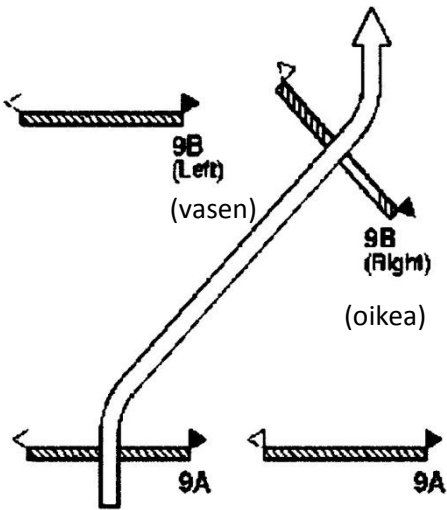

0 vp

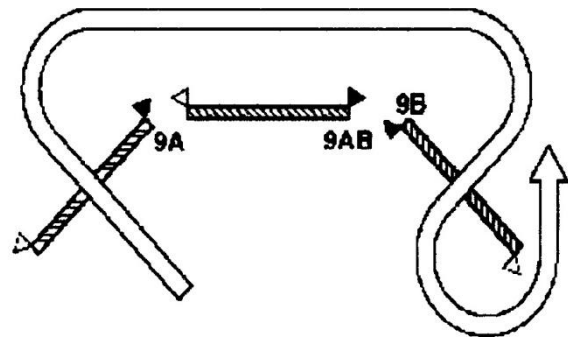

0 vp

LIITE 6 ::**Ohjeet turvallisuussuunnitelman laatimiseksi ja turvallisuuspäällikön tehtävät**

1. Toimii yhteyshenkilönä kilpailujen järjestäjien ja ulkopuolisten turvallisuushenkilöstön välillä sekä vastaa yleisestä turvallisuudesta ja järjestyksestä. Huolehtii siitä, että kilpailusääntöjä, -ohjeita ja määräyksiä noudatetaan (kilpailujen järjestämismääräykset ja -ohjeet, kohta 7.1 Yleistä, 7.2.2 Ensiapu ja kohta 15.2.5 Ensiapu ja eläinlääkäri)
2. Järjestää kilpailuihin turvallisuushenkilöt ja toimii heidän vastuuhenkilönä.

Turvallisuushenkilöstöä ovat:

- a. Turvallisuuspäällikkö*
- b. Eläinlääkäri(t)*
- c. Lääkäri*
- d. Ambulanssi hoitajineen, ensiapuryhmä* / ei tarvita (lääkärin päätös)
- e. Hevosambulanssi kuljettajineen/vastaava *
- f. Kengittäjä(t)*
- g. Maastoradan kunnostusryhmä + ajoneuvo*
- h. Liikennepäällikkö ja järjestysmiehet*

(TÄHDELLÄ MERKITYT PAKOLLISIA)

3. Laatii turvallisuussuunnitelman, joka jaetaan TPJ:lle,TA:lle ja kansliaan sekä muulle turvallisuushenkilöstölle.

Turvallisuussuunnitelmasta käy ilmi seuraavat asiat:

- a. Turvallisuushenkilöstön yhteystiedot (nimi, radiokutsu ja matkapuhelinnumero kilpailupaikalla)
 - b. Paikka ja aika, missä turvallisuushenkilöstö päivystää koulu-, este- ja maastokokeen aikana.
 - c. Turvallisuustiet ja pelastusreitit
 - d. Mahdolliset suljetut tiet
 - e. Turvallisuuspalaverin aika ja paikka
 - f. Terveyskortin käytön valvonta
 - g. Kartta kilpailualueesta(jos mahdollista)
4. Huolehtii, että jokaiselta turvallisuushenkilöltä löytyy tarvittava kalusto ja sopii niiden hankkimisvastuusta
 - a. Eläinlääkäri ----- oma kalusto
 - b. Lääkäri----- oma kalusto
 - c. Ambulanssi/ensiapuryhmä----- oma kalusto
 - d. Hevosambulanssi----- esim. auto + kuljetustraileri
 - e. Kengittäjä-----oma kalusto
 - f. Maastoradan kunnostusryhmä-----esim. mönkijä + tarvittavat työkalut esteen purkamista varten (moottorisaha, kirveitä, puukkoja jne.)

5. Suunnittelee, montako ambulanssia/ensiapuryhmää, eläinlääkäreitä, lääkäreitä, hevosambulanssia ja järjestyksenvalvoja tarvietaan (riippuu maastosta ja kilpailujen koosta).
6. Huolehtii turvallisuushenkilöstölle toimihenkilötunnukset sekä järjestysmiehille lisäksi huomioliivit.
7. Huolehtii, että kansliasta löytyy tyhjiä terveystodistuksia
8. Huolehtii, että lääkäri päivystää ambulanssissa koko maastokokeen ajan.
9. (Sopii ambulanssihenkilökunnan kanssa jos potilas joudutaan kuljettamaan jatkohoitoon, toinen ambulanssi tulee hakemaan, jos ei kiireellinen tapaus, ettei kilpailuja jouduta keskeyttämään.) Jos kilpailuissa
10. Huolehtii turvallisuushenkilöstölle radiopuhelimet ja tarvittaessa opastaa sen käytössä ja neuvoo käytettävät kutsut.
11. Ohjaa turvallisuushenkilöstön omille päivystyspaikoilleen (keskeinen paikka, josta on helppo lähteä) hyvissä ajoin ennen kokeen alkamista. Mielellään itsekin päivystää samassa paikassa.
12. Käy läpi turvallisuushenkilöstön kanssa miten onnettomuustilanteissa toimitaan. (Esimerkiksi putoamistilanteissa milloin mennään radalle, milloin kilpailu on keskeytetty jne.) Käy läpi turvallisuushenkilöstön kanssa paikat, josta pääsee/voi ajaa maastoon autolla. Mikäli maastoesterata on suunniteltu siten, ettei autolla sinne pääse, turvallisuuspäällikkö järjestää turvallisuushenkilöstölle ajoneuvon jolla pääsee (mönkijä, traktori tms.) viipymättä hoitamaan ja lääkitsemään.
13. Mikäli yleisiä teitä joudutaan sulkemaan kokonaan tai osittain, niistä tulee ilmoittaa hätäkeskukseen etukäteen. Myös jos joku tieosuus saattaa tukkeutua muun liikenteen vuoksi (esim. yleisö).
14. Varmistaa, ettei yleisö ei pääse sellaiselle radan alueelle, jonne pääsy on kielletty. Tarvittaessa eristää alueen aidalla sekä määrää järjestysmiehen päivystämään vaarallisiin paikkoihin.
15. Pitää turvallisuushenkilöstön, tuomariston puheenjohtajan, teknisen asiantuntijan ja maastoradan suunnittelijan kanssa ennen maastokoetta turvallisuuspalaverin, jossa käydään läpi edellä mainitut asiat.

Turvallisuuspäällikkö on käytettävissä (puhelin/radiopuhelin) koko kilpailun ajan turvallisuutta koskeviin kysymyksiin.

Liite 7: Hevosen hyvinvointi

Hevosen hyvinvointi

1. Hevosen hyvinvointi on etusijalla kaikessa hevosurheilussa
2. Hevosten kasvattajien, valmentajien, ratsastajien, omistajien, kauppiaitten, kilpailunjärjestäjien, yhteistyörytysten tai toimihenkilöiden toivomukset ovat toissijaisia hevosen hyvinvointiin verrattuna.
3. Kaikki hevosiin kohdistettavat toimenpiteet ja eläinlääkärin antamat hoidot suoritetaan hevosen terveyden ja hyvinvoinnin edistämiseksi.
4. Hevosten rehustuksessa, terveydenhuollossa, lääkinnässä sekä turvallisuuden edistämässä noudatetaan kaikissa tilanteissa korkeinta mahdollista laatutasoa.
5. Hevoskuljetusten aikana huolehditaan ilmastoinnista, rehustuksesta, juottamisesta sekä terveellisestä ympäristöstä.
6. Työskentelemme valmennuksen, hevostaitokoulutuksen ja hevosten terveyttä tutkivien tieteenalojen edistämiseksi.
7. Myös ratsastajan kunto ja suorituskyky ovat tärkeitä hevosen hyvinvoinnin vuoksi.
8. Hevonen huomioidaan elävänä olentona kaikessa ratsastuksessa ja siihen liittyvässä valmennuksessa. Kaikkien FEI:n sopimattomiksi määrittelemien menetelmien käyttö on kielletty.
9. Kansallisten liittojen on valvottava, että heidän edustajansa kunnioittavat hevosen hyvinvointia.
10. Hevosen hyvinvointia koskevia kansallisia ja kansainvälisiä sääntöjä ja määräyksiä on noudatettava sekä kilpailuissa että valmennuksessa ja niitä on jatkuvasti pidettävä ajan tasalla

Liite 8: Kenttäratsastuksen aluekilpailusäännöt ja -ohjeet

Kenttäratsastuksen aluekilpailusäännöt ja ohjeet

Kenttäratsastuksen aluetason kilpailuissa sovelletaan SRL:n yleisiä, kouluratsastus- ja esteratsastussääntöjä, ellei kenttäratsastuksen kilpailusäännöissä (KS IV) ja näissä aluekilpailusäännöissä ole erityismääräyksiä.

1. Kilpailumuodot ja vaatimusasteet

Kenttäratsastuksen kilpailumuoto yleisessä luokassa ja poniluokassa on lyhyt kilpailu.

Vaativuusasteet yleisessä luokassa ovat:

- Harrasteluokka
- Tutustumisloukka
- Helppo luokka

Vaativuusasteet poniluokassa ovat:

- Harrasteluokka
- Tutustumisloukka
- Helppo luokka

Lyhyt kilpailu

Lyhyessä kilpailussa kaikki kokeet ratsastetaan samana päivänä tai jaettuna 2-3 päivälle. Ensimmäisenä on aina kouluratsastuskoe, toisena esteratsastuskoe ja viimeisenä maastokoe.

2. Erityismääräykset

2.1 Tuomaristo ja asiantuntijat

Kilpailuissa on aina oltava hyväksytty tekninen asiantuntija. Hän vastaa, että käytetyt esteet ovat luokkaan sopivia ja ratsukoita kehittäviä. Hän tarkistaa, että ratsukoilla on oikeus osallistua siihen luokkaan, johon ne ovat ilmoittautuneet. (Kilpailija ilmoittaa missä tulokset on saavutettu.)

Tuomariston puheenjohtaja varmistaa, että valmistelutyöt ja kilpailut viedään läpi sujuvasti sääntöjen ja kilpailukutsun mukaan. TPJ on vastuussa siitä, että kaikki tuomariston jäsenet sekä muut toimihenkilöt (lähettäjät, ajanottajat, sihteeri, tulosten laskijat jne.) ovat tehtäviensä tasalla. TPJ laatii kilpailuista kirjallisen yhteenvedon aluejaostolle ja järjestävälle yhteisölle.

Tekninen asiantuntija voi toimia samalla maastoradan suunnittelijana TAI tuomariston puheenjohtajana mikäli hänellä on tehtävään vaadittava pätevyys. Lisäksi kilpailussa on oltava joko hyväksytty maastoradan suunnittelija tai tuomariston puheenjohtaja.

Sama henkilö ei voi toimia samassa kilpailussa sekä TPJ:nä, TA:na ja MS:nä.

Koulukokeen tuomaristo:

Aluekilpailuissa riittää yksi koulutuomari, jolla vähintään IV K tuomarioikeudet.

Jos aluekilpailuluokkaan osallistuu yli 40 ratsukkoa, TPJ tekee päätökseen ratsastetaanko luokka yhtenä vai jaettuna luokkana luokassa käytettävän kouluohjelman mukaan.

Estekokeen tuomaristo:

Aluekilpailuissa oltava estetuomarioikeudet

Estekokeen ratamestari:

Aluekilpailuissa oltava ratamestarioikeudet

Kestävyyskokeen estetuomari:

Kestävyyskokeen maastoestetuomarilla on oltava tehtävän edellyttämät tiedot ja taidot. Maastoestetuomarin koulutuksesta, sopivuudesta ja pätevyydestä päättää TA /TPJ.

2.2 Johto ja muut toimihenkilöt

Kilpailulle on nimettävä johtaja, jolla on hyvä lajin yleistuntemus. Hän vastaa osakokeiden teknisestä sujuvuudesta ja kilpailujen yleisestä järjestyksestä kilpailun aikana ja 30 minuuttia virallisten lopputulosten julistamisen jälkeen. Hän vastaa, että toimihenkilöt ovat tehtäviensä tasalla ja toimii yhteistyössä TA:n ja MS:n /TPJ:n kanssa.

Turvallisuuspäällikkö: Vastaa kilpailijoiden, toimihenkilöiden, huoltohenkilökunnan, yleisön ja ulkopuolisten turvallisuudesta. Turvallisuuspäällikkö laatii kilpailulle turvallisuussuunnitelman. Hän toimii yhteistyössä TA:n /TPJ:n kanssa.

Muut toimihenkilöt: kilpailujen laajuuden mukaan, sellaisia ovat mm. (tähdellä merkityt pakollisia)

- Eläinlääkäri*
- Lääkäri*
- Ensiapuryhmä
- Tiedottaja
- Kuuluttaja*
- Tallipäällikkö
- Kengittäjä
- Turvallisuuspäällikkö*
- Stewardi*
- Sihteeristö kutakin osakoetta varten*
- Controller
- Ajanottajat*
- Maastoradan kunnostusryhmä*
- Järjestysmiehet*

jne.

2.3 Lääkintä ja eläinlääkintä

Lääkintä ja eläinlääkintä on järjestettävä niin, että apu on mahdollisimman pian saatavilla. Tiet ja rakennelmat maastossa on suunniteltava niin että loukkaantunut ratsastaja, toimihenkilö, katsoja tai hevonen voidaan mahdollisimman nopeasti lääkittää ja saada hoitoon.

Kenttäkilpailuissa lääkärin ja eläinlääkärin tulee olla kilpailupaikalla ja maastokokeen aikana Jokaisessa kilpailussa on oltava paikalla maastokokeen aikana henkilökuljetukseen tarkoitettu ambulanssi tai vastaava sairaankuljetukseen soveltuva ajoneuvo asiantuntevine henkilökuntineen. Kilpailujen lääkäri ja eläinlääkäri hyväksyvät järjestelyn etukäteen. Muiden osakokeiden aikana lääkärin /sairankuljetusauton ja eläinlääkärin tulee olla paikalla niin kuin KS I, II ja III edellyttävät.

Maastokokeen aikana on oltava paikalla loukkaantuneen hevosen kuljetukseen soveltuva ajoneuvo (esim. hevosambulanssi tai vetoauto-traileri-yhdistelmä)

2.4 Ilmoittautuminen ja lähdön peruutus

Ilmoittautuminen on tehtävä kilpailusääntöjen yleisen osan mukaisesti. Ratsastajan tulee itse ilmoittaa, missä hän on saavuttanut vaaditut tulokset.

2.5 Osallistumisrajoitukset

Aluekilpailuissa poniratsastajan alaikäraja on 10 vuotta, junioreiden alaikäraja on 12 vuotta. Kenttäkilpailupäivänä hevosella eivät saa ratsastaa muut kuin sen kilpailija ja hoitaja.

2.6 Kilpailulupa

Voimassa oleva aluekilpailulupa ja hevosien vuosimaksukuitti on esitettävä kilpailukansliassa

2.7 Hevosten tarkistaminen

Lyhyen kilpailun aikana tehdään kolme tarkastusta ja tutkimusta. Ensimmäinen tarkistus tehdään, kun hevonen saapuu kilpailupaikalle. Kilpailukansliassa toimihenkilö tarkastaa, että hevosella on kilpailuohjeiden edellyttämät paperit sekä ratsukolla kilpailulupa. Toisen tarkistuksen tekee koulutuomari kouluratsastuskokeen yhteydessä sopivaksi katsomallaan tavalla.

Kolmas tarkistus tehdään hevosien kunnan toteamiseksi estekokeen jälkeen ennen maastoratsastusta. Hevosien esittää sen ratsastaja. Tarkistuksen tekee eläinlääkäri.

2.8 Terveyskortti ja turvaliivi

Terveyskortti ja hyväksytyt turvaliivit (CE-luokitus) käyttö on pakollinen myös aluekilpailuissa. (KS IV 439.2).

2.9 Tyyli ratsastus

Kenttäratsastuksen suotuisan kehityksen takia suositellaan alueluokissa käytettäväksi tyyli ratsastuspalkintoa. Luokka arvostellaan ja palkitaan normaalisti. Lisäksi palkitaan 1-3 ratsukkoa järjestäjän parhaaksi katsomalla tavalla tyylikkäämmästä ratsastuksesta. Valinnan suorittaa järjestäjän nimeämä yksi tai useampi riittävän kokenut kenttäratsastuksen asiantuntija. Palkittujen nimet mainitaan tulosluettelossa. Ohjeita tyyli ratsastus tuomarille on liitteessä.

2.10 Alueiden väliset joukkue mestaruudet

Kts. aluejoukkue mestaruuksien säännöt kohdasta: Liite 8, Kenttäratsastuksen sarjakilpailut.

Aluekilpailusääntöjen liitteet:

Alaliite 1: Ohjeet tyyli ratsastuksen arvosteluun

Alaliite 1: Aluejoukkue mestaruuskilpailu

Alaliite 1 : ohjeet tyyliratsastuksen arvosteluun

Ohjeet tyyliratsastuksen arvosteluun

1. Kenttäkilpailun suotuisan kehityksen takaamiseksi suositellaan aluekilpailuissa käytettävän tyyliratsastuspalkintoa. Tämä on erityisen suositeltavaa harraste- ja tutustumisluokissa. Tyyliratsastuspalkinnon toivotaan edistävän hyvää hevostaitoa ja hyvää ratsastusta lajin hengessä sekä kannustavan valmentajia tehtävissään.
2. Tyyliratsastuksen arvostelee yksi tai useampi järjestäjän nimeämä henkilö. Järjestäjän on katsottava, että kyseisillä henkilöillä/henkilöillä on riittävä kokemus ja tuntemus lajista. Järjestäjän edellytetään keskustelevan asiasta TPJ:n kanssa. Tyyliratsastuksen arvioitsija voi myös olla tuomariston jäsen.
3. Tyyliratsastuksen arvioinnissa tulee kiinnittää huomiota ratsastajan käytöksen ja hevosen käsittelyn lisäksi ratsastustapaan. Erityisesti maastoratsastusosuus tulee painottua: Ratsastajan istunnalla ja mukautumisella, lähestymisillä ja tempon arvioinnin kyvyllä tulee olla suuri merkitys.
4. Tyyliratsastustuomari seuraa kilpailua suotuisalta paikalta ja sopivilta osin muodostaakseen käsityksen palkittavasta tai palkittavista ratsukoista.
5. Palkinnoista päättää järjestäjä. Suositellaan esinepalkintojen käyttämistä.
6. Palkitut ratsukot nimetään ja mainitaan palkintojenjaon lisäksi tuloluetteloissa.
7. Tyyliratsastusarviointi ei vaikuta luokan tuloksiin. Luokka arvostellaan aina normaalisti kilpailusääntöjen mukaisesti ja sijoittuneet määräytyvät sääntöjen mukaisesti.
8. Tyyliratsastuspalkinnosta suositellaan mainittavan kilpailukutsussa.

Alaliite 2: Aluejoukkue mestaruuskilpailu

Kenttäkilpailun aluejoukkue mestaruuskilpailu

1. Kilpailu on alueiden välinen joukkuekilpailu (3 - 4 ratsukkoa / joukkue). Joukkueeseen voi osallistua poni ja tai hevosratsukoita. Sama ratsastaja saa osallistua vain yhdellä hevosella tai ponilla joukkueeseen.
2. Alue nimeää joukkueet aluehallituksen määrittelemien valintakriteerien perusteella (valintakriteerit: alue mestaruuskilpailu tai erikseen nimetty muu kilpailu tai jokin muu aluehallituksen määrittelemä selkeä tapa, joka on kaikkien tiedossa). Katsastuskilpailusta joukkueen muodostaa neljä parhaan tuloksen saavuttanutta ratsukkoa. Viides ratsukko on ensimmäinen vararatsukko jne.
3. Joukkue, jonka kolmen parhaan ratsukon yhteinen virhepistemäärä on pienin, on voittaja, lähinnä seuraava toinen jne.
4. Kilpailu ratsastetaan tutustumisluokassa. Joukkueiden johtajat ilmoittavat kilpailujärjestäjälle kahta päivää ennen joukkueidensa lähtöjärjestyksen. Kilpailu ratsastetaan kaikkien joukkueiden ensimmäiset jne.

LIITE 9 A: Tekninen asiantuntija (TA)

TEKNINEN ASIAANTUNTIJA (TA)

Kenttäratsastuksen teknisenä asiantuntijana toimivalla henkilöllä tulee olla monipuolinen ja pitkä kokemus kenttäkilpailusta.

Teknisen asiantuntijan työtehtävä on laaja ja hänellä on suuri vastuu kilpailujärjestelyjen toimivuudesta ja sääntöjen mukaisuudesta niin, että kilpailut voidaan turvallisesti viedä läpi.

1. Teknisen asiantuntijan oikeuksia hakevan ammattitaitovaatimukset:

- kokemus
- toiminta TA:n avustajana
- SRL:n hyväksymä koulutus

1.1 Kokemus

Hakijalla tulee olla monipuolinen ja pitkäaikainen kokemus kenttäkilpailusta, jotta hän pystyy toimimaan neuvonantajana maastoradan suunnittelijalle (MS), sekä laajapohjainen tieto vallitsevista säädöksistä ja turvallisuusnäkemuksista, jotta hän pystyy toimimaan hyvässä yhteistyössä tuomariston puheenjohtajan (TPJ) kanssa. Hänen tulee olla hyvin perehtynyt lajin nykytilanteeseen ja kehityksen ja muutoksen mukanaan tuomiin sääntöihin ja teeseihin.

1.2 Toiminta TA:n avustajana

Hakijan tulee toimia liiton nimeämän TA:n avustajana vähintään yhdessä liiton hyväksymässä kilpailussa. Liiton nimeämän kouluttavan TA:n tulee huolehtia siitä, että avustaja (hakija) perehdytetään käytännössä ja teoriassa kaikkiin eri tehtäväkenttiin. Kouluttava TA laatii SRL:lle kirjallisen raportin ja lausunnon hakijan toiminnasta.

Kilpailu- ja kouluttava TA on nimettävä etukäteen. Näistä järjestelyistä on sovittava kenttäratsastusjaoksen vastavan henkilön kanssa.

1.3 SRL:n hyväksymä koulutus

Hakijan on osallistuttava SRL:n hyväksymään koulutustilaisuuteen. Koulutustilaisuuden hyväksyy SRL:n kenttäratsastusjaos. Koulutustilaisuus voi olla Suomessa järjestetty kurssi, joka voi pitää sisällään myös muuta SRL:n koulutusta tai ulkomailla järjestetty FEI:n lajikohtainen koulutus tai muu kenttäratsastusjaoston hyväksymä ulkomainen koulutus.

Oikeuksien myöntäminen

Teknisen asiantuntijan oikeudet myönnetään anomuksesta.

Oikeuksien tarkistaminen

Teknisen asiantuntijan oikeudet tarkistetaan jokaisen parillisen vuoden lopulla.

Oikeuksien säilymisen edellytyksenä on, että tekninen asiantuntija on viimeisten kahden vuoden aikana toiminut tehtävässä vähintään kansallisen tason kilpailussa ja/ tai osallistunut SRL:n kenttäratsastusjaoksen nimeämään koulutukseen kahden vuoden periodein.

LIITE 9 B: Maastoradan suunnittelija (MS)

MAASTORADAN SUUNNITTELIJA (MS)

Kenttäratsastuksen maastoradan suunnittelijan on toimittava aktiivisesti kenttäkilpailun radan suunnittelu- ja rakennustehtävissä. Maastoradan suunnittelijalla tulee olla designer-taidon lisäksi kykyä arvioida hevosen käyttäytymistä erilaisissa tehtävissä. Maastoradan suunnittelija toimii yhteistyössä teknisen asiantuntijan kanssa. Hänen on esitettävä suunnitelmansa tekniselle asiantuntijalle ennen kilpailuradan rakentamisen aloittamista. (Tarkemmin KS IV 404.1)

1. Maastoradan suunnittelijan oikeuksia hakevan ammattitaitovaatimukset:

- kokemus
- toiminta suunnittelu - ja rakennustehtävissä
- SRL:n hyväksymä koulutus

1.1 Kokemus

Hakijalla tulee olla selkeä näkemys kenttäkilpailusta lajina ja koko kenttäkilpailun tarkoituksesta. Hänen tulee osata arvioida erilaisten tehtävien merkitystä ratsastajalle ja hevosille. Mitä parempi oma kokemus ratsastajana on, sitä enemmän näkemystä maastoradan suunnittelija voi omata. Hänen tulee tuntea sääntöjen yleinen osa sekä kenttäkilpailun lajisäännöt (myös aluekilpailusäännöt ja -ohjeet) erittäin hyvin.

1.2 Toiminta suunnittelu- ja rakennustehtävissä

Hakijan tulee toimia liiton nimeämän MS:n ja/tai TA:n avustajana kokemuksesta riippuen vähintään yhdessä liiton nimeämässä kilpailussa. Liiton nimeämä MS on vastuussa siitä, että hakija saa kaiken tarpeellisen tiedon ja materiaalin. Kouluttava MS /TA tarkistaa ja valvoo myös hakijan ensimmäisen oman työnäytteen (radan). Kouluttava MS laati SRL:lle kirjallisen raportin ja antaa lausunnon hakijasta. Kilpailu ja kouluttava MS on nimettävä etukäteen. Näistä järjestelyistä on sovittava kenttäratsastusjaoksen vastaavan henkilön kanssa.

1.3 SRL:n hyväksymä koulutus

Hakijan on osallistuttava SRL:n hyväksymään koulutustilaisuuteen. Koulutustilaisuuden hyväksyy SRL:n kenttäratsastusjaosto. Koulutustilaisuus voi olla Suomessa järjestetty kurssi, joka voi pitää sisällään myös muuta SRL:n koulutusta tai ulkomailla järjestetty FEI:n lajikohtainen koulutus.

Oikeuksien myöntäminen

Maastoradan suunnittelijan oikeudet myönnetään anomuksesta.

Oikeuksien tarkistaminen

Maastoradan suunnittelijan oikeudet tarkistetaan jokaisen parillisen vuoden lopulla. Oikeuksien säilymisen edellytyksenä on, että maastoradan suunnittelija on viimeisten kahden vuoden aikana toiminut tehtävissä vähintään kansallisen tason kilpailuissa ja /tai osallistunut SRL:n kenttäratsastusjaoksen nimeämään koulutukseen kahden vuoden periodein.

Liite 10: NSO:n tilastot FEI:lle**NSO:N TILASTOT FEI:LLE 30/6 ja 31/12**

1. Kilpailujen kokonaismäärä
2. Kilpailujen (luokkien) määrä eri tasoilla (tasot maastokorkeuden mukaan)
3. Lähtöjen kokonaismäärä
4. Lähtöjen määrä eriteltynä eri tasoilla
5. Ratsastajien määrä
6. Hevosten määrä
7. Pudonneiden kokonaismäärä
8. pudonneiden määrä eriteltynä eri tasoilla
9. nurinmenneiden hevosten kokonaismäärä (rotational erikseen)
10. Nurinmenneiden hevosten määrä eriteltynä eri tasoilla
11. pudonneiden ratsastajien määrä: ei vammoja
12. Pudonneiden ratsastajien määrä: lievät vammat
13. Pudonneiden ratsastajien määrä: pysyvät vammat, halvaantuminen, menehtyminen